

2018/38



KERAJAAN NEGERI PULAU PINANG

JABATAN KERJA RAYA NEGERI PULAU PINANG

DOKUMEN SEBUTHARGA

UNTUK

**KERJA-KERJA UBAHSUAI DAN NAIKTARAF LANTAI,
SILING DAN LAIN-LAIN KERJA BERKAITAN DI
PEJABAT PENGARAH PERTANIAN NEGERI, DAERAH
SEBERANG PERAI TENGAH, PULAU PINANG.**

NO.SEBUTHARGA : JDSPT/B/N/P/2018/38

KOD BIDANG : GI-B-B24
(Keupayaan tidak melebihi
RM200,000.00)

TARIKH TUTUP : 14-05-2018



PULAU PINANG

**JURUTERA DAERAH
JABATAN KERJA RAYA
SEBERANG PERAI TENGAH,
14000, BUKIT MERTAJAM.**



KERAJAAN NEGERI PULAU PINANG
JABATAN KERJA RAYA
DAERAH SEBERANG PERAI TENGAH

NOTIS SEBUTHARGA KERJA

NO. SEBUTHARGA : JDSPT/B/N/P/2018/38

TAJUK SEBUTHARGA : KERJA-KERJA UBAHSUAI DAN NAIKTARAF LANTAI, SILING DAN LAIN-LAIN KERJA BERKAITAN DI PEJABAT PENGARAH PERTANIAN NEGERI, DAERAH SEBERANG PERAI TENGAH, PULAU PINANG.

Sebutharga adalah dipelawa daripada Kontraktor-kontraktor yang berdaftar dengan CIDB dan mempunyai Perakuan Pendaftaran Kontraktor (PPK), Sijil Taraf Bumiputera (STB) serta Sijil Perolehan Kerja Kerajaan (SPKK) dalam Gred **G1** Kategori **B** Pengkhususan **B24**.

1. Borang Sebutharga boleh didapati dari tarikh **07-05-2018** hingga **14-05-2018** dengan dimuat turun dari <http://ep.penang.gov.my> dengan pembayaran secara atas talian sebanyak **RM 10.00**.
2. Kontraktor diwajibkan menghadiri taklimat dan lawatan tapak bina pada **07-05-2018** jam **9.30 PAGI**. Taklimat akan hanya diadakan sekali sahaja. Kontraktor dikehendaki berkumpul di pejabat **JURUTERA DAERAH JKR SEBERANG PERAI TENGAH** pada tarikh dan masa yang ditetapkan. Hanya penama di dalam Perakuan Pendaftaran Kontraktor (PPK), SPKK, PUKONSA atau UPKJ atau Kementerian Kewangan sahaja yang dibenarkan menghadiri taklimat dan lawatan tapak ini.
3. Dokumen Sebutharga akan dikeluarkan kepada wakil-wakil Kontraktor yang sah sahaja. Untuk maksud ini Kontraktor dikehendaki membawa Perakuan / sijil ASAL PPK dan SPKK yang dikeluarkan oleh Lembaga Pembangunan Industri Pembinaan Malaysia (CIDB) serta STB bersertakan satu salinan perakuan/ sijil tersebut.
4. Borang Sebut Harga yang telah diisi dengan lengkap hendaklah dimasukkan kedalam Peti Sebut Harga di **Bahagian Kontrak & Ukur Bahan, Pejabat Jurutera Daerah, JKR Seberang Perai Tengah** tidak lewat dari jam **12.00 tengah hari, hari ISNIN, 14-05-2018**.

.....
Tandatangan

Nama Penandatangan : **HJ. TAJUDDIN BIN YAHAYA**
Jawatan : **Jurutera Daerah JKR
Seberang Perai Tengah
Pulau Pinang.**

SENARAI SEMAKAN

Sila tandakan Bagi Dokumen-dokumen Yang Disertakan

Bil.	Perkara / Dokumen	Untuk ditanda oleh Syarikat	Untuk ditanda oleh Jabatan
1	Salinan Perakuan Pendaftaran Kontraktor	<input type="checkbox"/>	<input type="checkbox"/>
2	Salinan Sijil Taraf Bumiputra (STB) dari BPKU (Kerja)(jika berkenaan)	<input type="checkbox"/>	<input type="checkbox"/>
3	Salinan Sijil Perolehan Kerja Kerajaan (SPKK) dari CIDB / Kementerian Kewangan	<input type="checkbox"/>	<input type="checkbox"/>
4	Borang Sebut Harga telah diisi dengan lengkap (termasuk nilai tawaran dan tempoh siap) dan ditandatangani	<input type="checkbox"/>	<input type="checkbox"/>
5	Senarai Kerja Dalam Tangan (Lampiran 8A)	<input type="checkbox"/>	<input type="checkbox"/>
6	Senarai Kerja Yang Telah Disiapkan (Lampiran 8B)	<input type="checkbox"/>	<input type="checkbox"/>
7	Borang Penyerahan Contoh dan Katalog (jika berkaitan)	<input type="checkbox"/>	<input type="checkbox"/>
8	Cadangan Penyelenggaraan/Penyenggaraan (jika perlu)	<input type="checkbox"/>	<input type="checkbox"/>
9	Senarai Kakitangan Teknikal (jika berkaitan)	<input type="checkbox"/>	<input type="checkbox"/>

SENARAI SEMAKAN

Sila tandakan Bagi Dokumen-dokumen Yang Disertakan

Bil.	Perkara / Dokumen	Untuk ditanda oleh Syarikat	Untuk ditanda oleh Jabatan
10	Surat Akuan Pembida	<input type="checkbox"/>	<input type="checkbox"/>
11	Surat Kebenaran Khas (Jika berkaitan)	<input type="checkbox"/>	<input type="checkbox"/>
12	Salinan Penyata Bulanan Akaun Bank bagi tiga (3) bulan terakhir (Untuk kelas G2 & ke atas sahaja)	<input type="checkbox"/>	<input type="checkbox"/>
13	Lain-lain sekiranya ada	<input type="checkbox"/>	<input type="checkbox"/>

PENGESAHAN OLEH SYARIKAT	UNTUK KEGUNAAN JABATAN
<p>Dengan ini saya mengesahkan bahawa saya telah membaca dan memahami semua syarat-syarat dan terma yang dinyatakan di dalam dokumen Sebut Harga. Semua maklumat yang dikemukakan adalah benar.</p> <p>Tandatangan :</p> <p>Nama :</p> <p>Jawatan :</p> <p>Tarikh :</p> <p>Cop Kontraktor :</p>	<p>Jawatankuasa Pembuka Sebut Harga mengesahkan penerimaan dokumen bertanda kecuali bagi perkara bil..... (jika ada)</p> <p>Tandatangan :</p> <p>Nama :</p> <p>Jawatan :</p> <p>Tarikh :</p> <p>Tandatangan :</p> <p>Nama :</p> <p>Jawatan :</p> <p>Tarikh :</p>

ARAHAN KEPADA PENYEBUT HARGA

1.0 HAK KERAJAAN UNTUK MENERIMA/MENOLAK SEBUT HARGA

Kerajaan adalah tidak terikat untuk menerima Sebut Harga yang terendah atau mana-mana Sebut Harga atau memberi apa-apa sebab di atas penolakan sesuatu Sebut Harga. Keputusan Jawatankuasa Sebut Harga adalah muktamad.

2.0 DASAR KENAAN GST

2.1 Akta Cukai Barang dan Perkhidmatan 2014 (Akta GST 2014) telah dikuatkuasa mulai 1 April 2015. Oleh yang demikian, GST yang dikenakan akan dibayar kepada Penyebut Harga berdaftar GST.

2.2 Bagi tujuan Sebut Harga ini, Penyebut Harga hendaklah **menawarkan harga tawaran yang tidak ditambah nilai kenaan GST.** Walaubagaimanapun, sama ada Penyebut Harga berdaftar GST ataupun tidak, Penyebut Harga masih bertanggung untuk mengambil kira dalam harga tawaran apa-apa kos berkaitan dengan kenaan GST yang perlu dibayar oleh Penyebut Harga kepada pihak-pihak yang membekalkan khidmat kepadanya.

2.3 Sekiranya Penyebut Harga berdaftar GST, Inden Kerja berdasarkan **harga tawaran dengan tambahan nilai kenaan GST** akan dikeluarkan kepada Penyebut Harga yang berjaya.

2.4 Sekiranya Penyebut Harga tidak berdaftar GST, tiada tambahan nilai kenaan GST akan dimasukkan.

2.5 Sekiranya Penyebut Harga berdaftar GST semasa kerja sedang berjalan, Penyebut Harga hendaklah memaklumkan status pendaftaran dan memohon pelarasan bagi tambahan kenaan GST dan menuntut sebarang kenaan GST

dengan syarat kerja semasa masih berkuatkuasa bagi baki perolehan yang belum disempurnakan.

3.0 CARA-CARA MELENGKAPKAN DOKUMEN SEBUT HARGA

3.1 Penyediaan Sebut Harga

Penyebut Harga adalah dikehendaki mengisi dengan dakwat segala maklumat berikut dengan sepenuhnya:

- 3.1.1 Harga dan tandatangan Penyebut Harga di Ringkasan Sebut Harga,
- 3.1.2 Harga, tempoh dan tandatangan dalam Borang Sebut Harga,
- 3.1.3 Senarai Kerja Dalam Tangan,
- 3.1.4 Senarai Pengalaman Kerja,
- 3.1.5 Jadual Kadar Harga (jika ada),
- 3.1.6 Butir-butir Spesifikasi (jika ada),
- 3.1.7 Surat Akuan Pembida,
- 3.1.8 Maklumat kemampuan kewangan dalam bentuk Penyata Akaun Bank yang disahkan oleh Pengurus Cawangan Bank berkenaan untuk 3 bulan yang terakhir, Deposit Tetap, baki nilai Kemudahan Kredit dan nilai Kemudahan Kredit yang layak/akan diperolehi oleh Penyebut Harga daripada Institusi Kewangan.¹

¹ Bagi kerja melebihi RM200,000 sahaja.

LAMPIRAN 4

- 3.1.9 Jika berlaku kesilapan dalam mengisi maklumat-maklumat di atas Penyebut Harga hendaklah menandatangani ringkas semua pembetulan.
- 3.1.10 Kegagalan mengisi/menandatangani Borang Sebut Harga akan mengakibatkan Sebut Harga ditolak.
- 3.1.11 Sekiranya terdapat percanggahan di antara maklumat yang dinyatakan dalam Ringkasan Sebut Harga dan Borang Sebut Harga, maklumat di dalam Borang Sebut Harga diberi keutamaan.
- 3.1.12 Sekiranya Dokumen Sebut Harga disediakan dalam bentuk *softcopy* (berbentuk CD), Penyebut Harga hendaklah mengemukakan Dokumen Sebut Harga dalam bentuk *softcopy* dan *hardcopy*. Sekiranya terdapat percanggahan maklumat antara *softcopy* dan *hardcopy*, Dokumen dalam *hardcopy* hendaklah digunapakai.
- 3.1.13 Sekiranya Penyebut Harga didapati memberikan maklumat palsu atau sengaja menyorok atau tidak memberikan mana-mana maklumat yang memberikan kesan negatif terhadap keupayaannya, Sebut Harganya akan ditolak dan tindakan tatatertib akan diperakukan terhadapnya.

3.2 'Integrity Pact'

- 3.2.1 Penyebut Harga wajib mengemukakan Surat Akuan Pembida seperti di **Lampiran 9A**² di mana ia berwaad untuk tidak menawar atau memberi rasuah kepada mana-mana individu lain sebagai sogokan untuk dipilih dalam tawaran ini. Wakil Syarikat yang menandatangani Surat Akuan Pembida ini hendaklah juga

² Untuk diisi oleh pihak yang menyediakan dokumen Sebut Harga

LAMPIRAN 4

melampirkan Surat Perwakilan Kuasa menandatangani bagi pihak Syarikat.

- 3.2.2 Surat Akuan Pembida tersebut adalah menjadi salah satu dokumen wajib dalam penilaian Sebut Harga. Sekiranya Penyebut Harga gagal mengemukakan Surat Akuan tersebut, Penyebut Harga akan dinilai sebagai gagal dalam penilaian Sebut Harga.
- 3.2.3 Penyebut Harga yang berjaya wajib mengemukakan Surat Akuan Pembida Berjaya seperti di **Lampiran 9B**³ beserta dengan Borang Perjanjian Inden Kerja yang telah ditandatangani di mana ia berwaad tidak akan memberi rasuah sebagai ganjaran kerana mendapatkan kontrak. Wakil Syarikat yang menandatangani Surat Akuan Pembida ini hendaklah juga melampirkan Surat Perwakilan Kuasa menandatangani bagi pihak Syarikat. Surat Akuan ini akan menjadi sebahagian daripada Dokumen Kontrak.

3.3 Penyerahan Dokumen Sebut Harga

- 3.3.1 Dokumen Sebut Harga yang telah diisi dengan lengkap hendaklah dimasukkan ke dalam sampul surat berlakri yang dicatatkan dengan bilangan Sebut Harga JDSPT/B/N/P/2018/38⁴ serta tajuk Sebut Harga. Dokumen tersebut hendaklah dimasukkan ke dalam peti Sebut Harga pada atau sebelum masa dan di tempat yang ditetapkan dalam Notis Sebut Harga.
- 3.3.2 Jika Dokumen Sebut Harga tidak diserahkan dengan tangan, Penyebut Harga hendaklah menghantar Dokumen tersebut secara pos berdaftar supaya tiba pada atau sebelum masa dan di tempat yang ditetapkan seperti berikut:

³ Sama seperti di atas

⁴ Untuk diisi oleh pihak yang menyediakan dokumen Sebut Harga

BAHAGIAN KONTRAK DAN UKUR BAHAN ⁵

JABATAN KERJA RAYA DAERAH SEBERANG PERAI TENGAH

JALAN BETEK, SUNGAI RAMBAI, 14000 BUKIT MERTAJAM

PULAU PINANG

3.3.3 Sebut Harga yang diserahkan selepas masa yang ditetapkan, atas sebarang sebab, tidak akan dipertimbangkan.

3.4 Penjelasan Lanjut

Sekiranya terdapat maklumat dalam Dokumen Sebut Harga yang tidak jelas atau bercanggah, Penyebut Harga boleh menghubungi pejabat yang menjual Dokumen Sebut Harga untuk penjelasan lanjut.

4.0 TEMPOH SIAP KERJA⁶

Kerja ini hendaklah disiapkan dalam tempoh tidak melebihi minggu. Mana-mana penyebut harga yang menawarkan tempoh siap kerja melebihi tempoh siap kerja maksimum yang ditetapkan tidak akan dipertimbangkan.

5.0 PERBELANJAAN PENYEDIAAN SEBUT HARGA

Semua perbelanjaan bagi penyediaan Sebut Harga ini hendaklah ditanggung oleh Penyebut Harga sendiri.

6.0 TEMPOH SAH LAKU SEBUT HARGA

Sebut Harga ini sah selama 90 hari dari tarikh tutup Sebut Harga. Penyebut Harga tidak boleh menarik balik Sebut Harganya sebelum tamat tempoh sah

⁵ Sama seperti di atas. Nyatakan alamat tempat penghantaran.

⁶ Untuk diisi oleh pihak yang menyediakan dokumen Sebut Harga.

laku Sebut Harga. Laporan mengenai penarikan balik Sebut Harga oleh Penyebut Harga akan dikemukakan kepada CIDB/BPKU untuk tindakan.

7.0 PERINGATAN MENGENAI KESALAHAN RASUAH

Semua Penyebut Harga adalah diingatkan supaya tidak terlibat dalam aktiviti jenayah rasuah berkaitan dengan perolehan ini. Sehubungan dengan itu, para Penyebut Harga diberi peringatan berikut:

- 7.1 Sebarang perbuatan atau percubaan rasuah untuk menawar atau memberi, meminta atau menerima apa-apa suapan secara rasuah kepada dan daripada mana-mana orang berkaitan perolehan ini merupakan satu kesalahan jenayah di bawah Akta Suruhanjaya Pencegahan Rasuah Malaysia 2009 (Akta 694).
- 7.2 Sekiranya mana-mana pihak ada menawar atau memberi apa-apa suapan kepada mana-mana anggota perkhidmatan awam, maka pihak yang ditawarkan atau diberi suapan dikehendaki membuat aduan dengan segera ke pejabat Suruhanjaya Pencegahan Rasuah atau balai polis yang berhampiran. Kegagalan berbuat demikian adalah merupakan suatu kesalahan di bawah Akta Suruhanjaya Pencegahan Rasuah Malaysia 2009 (Akta 694).
- 7.3 Tanpa prejudis kepada tindakan-tindakan lain, tindakan tatatertib terhadap anggota perkhidmatan awam dan menyenaraihitamkan Kontraktor boleh diambil sekiranya pihak-pihak terlibat dengan kesalahan rasuah di bawah Akta Suruhanjaya Pencegahan Rasuah Malaysia 2009 (Akta 694).
- 7.4 Mana-mana Kontraktor yang membuat tuntutan bayaran berkaitan perolehan ini walaupun tiada kerja dibuat mengikut spesifikasi yang ditetapkan dan mana-mana anggota perkhidmatan awam yang mengesahkan tuntutan berkenaan adalah melakukan kesalahan di bawah Akta Suruhanjaya Pencegahan Rasuah Malaysia 2009 (Akta 694).

SYARAT-SYARAT SEBUT HARGA UNTUK KERJA

1.0 PEMERIKSAAN TAPAK BINA

Kontraktor disifatkan telah memeriksa dan meneliti tapak bina dan sekitarnya, bentuk dan jenis tapak bina, takat dan jenis kerja, bahan dan barang yang perlu bagi menyiapkan Kerja, cara-cara perhubungan dan laluan masuk ke tapak bina dan hendaklah mendapatkan sendiri segala maklumat yang perlu tentang risiko, luar jangkaan dan segala hal-keadaan yang mempengaruhi dan menjejaskan Sebut Harganya. Sebarang tuntutan yang timbul akibat daripada kegagalan Kontraktor mematuhi kehendak ini tidak akan dipertimbangkan.

2.0 RINGKASAN SEBUT HARGA

- 2.1 Ringkasan Sebut Harga hendaklah menjadi sebahagian daripada Borang Sebut Harga ini dan hendaklah menjadi asas Jumlah Harga Sebut Harga.
- 2.2 Harga-harga dalam Ringkasan Sebut Harga hendaklah mengambil kira semua kos termasuk kos pengangkutan, cukai, duti, levi, bayaran dan caj-caj lain yang perlu dan berkaitan bagi penyiapan Kerja dengan sepenuhnya.
- 2.3 Tiada sebarang tuntutan akan dilayan bagi pelarasan harga akibat daripada perubahan kos buruh, bahan-bahan dan semua duti dan cukai Kerajaan, sama ada dalam tempoh sah Sebut Harga atau dalam tempoh Kerja.
- 2.4 Harga-harga dalam Ringkasan Sebut Harga yang dikemukakan oleh Kontraktor hendaklah tertakluk kepada persetujuan sebelumnya daripada Pegawai Inden tentang kemunasabahannya. Persetujuan sebelumnya itu dan apa-apa pelarasan kemudiannya kepada harga-harga dalam Ringkasan Sebut Harga (jika perlu) hendaklah dibuat sebelum Inden Kerja dikeluarkan.

LAMPIRAN 5

2.5 Apa-apa pelarasan harga dalam Ringkasan Sebut Harga menurut perenggan 8.4 tersebut di atas dan apa-apa kesilapan perkiraan dalam Ringkasan Sebut Harga hendaklah dilaras dan diperbetulkan sebelum Inden Kerja dikeluarkan. Jumlah amaun yang dilaraskan hendaklah sama dengan amaun jumlah harga pukal dalam Borang Sebut Harga. Amaun jumlah harga pukal dalam Borang Sebut Harga hendaklah tetap tidak berubah.

3.0 BON PELAKSANAAN¹, PERKESO DAN POLISI INSURANS

3.1 Kontraktor hendaklah mengemukakan Bon Pelaksanaan² sebanyak 5% daripada nilai Sebut Harga³ dalam bentuk Jaminan Bank, Jaminan Syarikat Kewangan, Jaminan Insurans atau Jaminan Takaful. Sekiranya Kontraktor tidak mengemukakan Bon Pelaksanaan dalam bentuk Jaminan Bank atau Insurans, kaedah Wang Jaminan Pelaksanaan (WJP) hendaklah diguna pakai seperti mana ditetapkan dalam peraturan mengenai tatacara pengurusan tender yang berkuat kuasa.

3.2 Kontraktor hendaklah atas nama bersama Kerajaan dan Kontraktor mengambil Insurans Liabiliti Awam dengan nilai minimum RM⁴ bagi setiap kemalangan bagi tempoh pelaksanaan Kerja termasuk tempoh kecacatan dan ditambah tiga (3) bulan dan empat belas (14) hari dan Insurans Kerja (sekiranya dinyatakan di dalam Butir-butir Ringkasan Sebut Harga) bagi tempoh pelaksanaan Kerja ini. Kontraktor hendaklah juga mengemukakan Nombor Kod Pendaftaran dengan PERKESO.

3.3 Kontraktor hendaklah mengemukakan kepada Pegawai Inden semua Polisi Insurans dan Nombor Kod Pendaftaran dengan PERKESO yang tersebut di atas sebelum memulakan Kerja. Bagaimana pun untuk tujuan memulakan

¹ Potong jika tidak berkenaan.

² Keluarkan perenggan ini jika tidak berkenaan.

³ Nilai bon pelaksanaan adalah 5% daripada nilai Sebut Harga (termasuk GST sekiranya Kontraktor berdaftar GST).

⁴ Pengiraan kadar liputan adalah berasaskan nilai Sebut Harga (termasuk GST sekiranya Kontraktor berdaftar GST).

Kerjasama Nota-nota Perlindungan dan resit-resit bayaran premium adalah mencukupi.

4.0 BAYARAN PENDAHULUAN

4.1 Kontraktor boleh memohon Bayaran Pendahuluan sebanyak 25% atau RM100,000 yang mana lebih rendah jika memenuhi kesemua syarat berikut:

4.1.1 Kerja yang dilaksanakan bernilai melebihi RM200,000 sehingga RM500,000.

4.1.2 Tempoh siap kerja tidak kurang dari 3 bulan.

4.1.3 Permohonan daripada Kontraktor diterima dalam tempoh satu (1) bulan dari tarikh Inden Kerja dikeluarkan.

4.1.4 Polisi Insurans telah dikemukakan oleh Kontraktor.

4.1.5 Satu jaminan terhadap Bayaran Pendahuluan dikemukakan oleh kontraktor sama ada dalam bentuk Jaminan Bank atau Jaminan Syarikat Kewangan atau Jaminan Insurans atau Jaminan Takaful. Nilai jaminan hendaklah sama dengan nilai bayaran pendahuluan yang dimohon.

4.1.6 Bayaran balik pendahuluan akan dibuat melalui potongan ke atas bayaran kemajuan mengikut peringkat kerja yang telah disempurnakan dan diselesaikan selewat-lewatnya semasa projek siap pada tahap 75%.

4.1.7 Liabiliti di bawah Jaminan Bayaran Pendahuluan akan tamat apabila Kerajaan mengutip semula jumlah penuh pendahuluan yang telah dibayar. Walau bagaimanapun, jika jumlah penuh

pendahuluan yang telah dibayar tidak boleh dicapai sebelum tarikh siap kontrak atau apa-apa pelanjutan yang diberi atau sebelum tarikh penamatan dalam kes kontrak yang ditamatkan, maka baki pendahuluan yang perlu dibayar balik kepada Kerajaan hendaklah dituntut daripada Jaminan Bayaran Pendahuluan.

5.0 PERATURAN PELAKSANAAN KERJA

5.1 Kerja-karya yang dilaksanakan hendaklah mematuhi Spesifikasi, Pelan-pelan, butir-butir kerja dalam Ringkasan Sebut Harga dan Syarat-syarat yang dinyatakan dalam Dokumen Sebut Harga ini serta arahan Pegawai Inden atau Wakilnya.

5.2 Kerja-karya mekanikal dan elektrik yang dilaksanakan di samping mematuhi kehendak di perenggan 4.1 di atas, hendaklah juga mematuhi semua peraturan dan pekeliling, undang-undang dan undang-undang kecil yang diluluskan oleh Suruhanjaya/Jabatan/Pihak Berkuasa antara lainnyanya seperti berikut:

5.2.1 Suruhanjaya Tenaga

5.2.2 Jabatan Kesihatan dan Keselamatan Pekerjaan (JKKP)

5.2.3 Pemegang Lesen dan Pihak Berkuasa Bekalan Elektrik

5.2.4 Jabatan Bomba dan Penyelamat

5.2.5 Pihak Berkuasa Tempatan

5.2.6 Suruhanjaya Pengurusan Air Negara (SPAN)

6.0 KEGAGALAN KONTRAKTOR MEMULAKAN KERJA

Sekiranya Kontraktor gagal memulakan kerja selepas tujuh (7) hari dari tarikh akhir tempoh mula kerja yang dinyatakan dalam Inden Kerja, tanpa sebab-sebab yang munasabah, Inden Kerja boleh dibatalkan oleh Pegawai Inden dan tindakan tatatertib akan diambil terhadap Kontraktor.

7.0 SUB-SEWA DAN MENYERAHHAK KERJA

Kontraktor tidak dibenarkan mengsub-sewakan Kerja kepada Kontraktor-kontraktor lain. Kontraktor tidak boleh menyerahhak apa-apa faedah di bawah Inden Kerja ini tanpa terlebih dahulu mendapatkan persetujuan bertulis daripada Pegawai Inden.

8.0 PENOLAKAN BAHAN, BARANG DAN MUTU HASIL KERJA OLEH PEGAWAI INDEN

8.1 Pegawai Inden atau Wakilnya berhak menolak bahan, barang dan mutu hasil kerja dari jenis piawaian yang tidak menepati seperti diperihalkan dalam Spesifikasi. Bahan, barang dan kerja-kerja yang ditolak hendaklah diganti dan sebarang kos tambahan yang terlibat hendaklah ditanggung oleh Kontraktor sendiri.

8.2 Kontraktor hendaklah dengan sepenuhnya atas perbelanjaan sendiri menyediakan sampel bahan dan barang-barang untuk ujian.

8.3 Tiada penggantian untuk peralatan, bahan dan cara kerja yang telah ditentukan di dalam Spesifikasi atau ditawarkan dan telah diterima, dibenarkan kecuali mendapat persetujuan daripada Pegawai Inden secara bertulis.

9.0 PERCANGGAHAN DAN KECUKUPAN DOKUMEN SEBUT HARGA

9.1 Borang Perjanjian Inden Kerja, Surat Akuan Pembida Berjaya yang ditandatangani oleh Kontraktor dan Dokumen Sebut Harga hendaklah disifatkan menjadi dan dibaca serta ditafsirkan sebagai sebahagian daripada Kontrak ini.

LAMPIRAN 5

9.2 Dokumen Sebut Harga adalah dikira sebagai saling jelas-menjelas antara satu sama lain. Kontraktor hendaklah mengadakan segala yang perlu untuk melaksanakan kerja dengan sewajarnya sehinggalah siap mengikut tujuan dan maksud sebenar Dokumen Sebut Harga pada keseluruhannya sama ada atau tidak tujuan dan maksud itu ada ditunjuk atau diperihalkan secara khusus, dengan syarat bahawa tujuan dan maksud itu boleh difahamkan dengan munasabahnyanya dari dokumen Sebut Harga itu.

9.3 Jika Kontraktor mendapati apa-apa percanggahan dalam Dokumen Sebut Harga, Kontraktor hendaklah merujuk kepada Pegawai Inden untuk mendapatkan keputusan.

10.0 KEGAGALAN KONTRAKTOR MENYIAPKAN KERJA DAN PENAMATAN PENGAMBILAN KERJA KONTRAKTOR

10.1 Pegawai Inden berhak membatalkan Inden sekiranya Kontraktor berada dalam keadaan berikut dan setelah menerima surat amaran daripada Pegawai Inden:

10.1.1 Kontraktor masih gagal menyiapkan Kerja dalam tempoh masa yang telah ditetapkan;

10.1.2 Kemajuan Kerja terlalu lembab di mana Kontraktor didapati gagal menjalankan kerja dengan tekun dan teratur tanpa apa-apa sebab yang munasabah;

10.1.3 Penggantungan perlaksanaan seluruh atau sebahagian Kerja, tanpa apa-apa sebab yang munasabah;

10.1.4 Tidak mematuhi arahan Pegawai Inden tanpa apa-apa alasan yang munasabah

10.2 Pegawai Inden berhak membatalkan Inden sekiranya Kontraktor diisytiharkan bankrap oleh pihak yang sah.

10.3 Walau apa pun di atas, sekiranya Kontrak ini ditamatkan di bawah perenggan 10.1 dan 10.2, Bon Pelaksanaan/WJP akan dirampas sepenuhnya.

11.0 BAYARAN KEMAJUAN

Pegawai Inden dibenarkan membuat bayaran interim sehingga kerja-kerja siap dilaksanakan.

12.0 KERJA PERUBAHAN

12.1 Pegawai Inden boleh menurut budi bicaranya mengeluarkan arahan-arahan yang berkehendakkan sesuatu perubahan kerja dengan secara bertulis. Tiada apa-apa perubahan yang dikeluarkan oleh Pegawai Inden atau yang disahkan kemudian oleh Pegawai Inden boleh membatalkan Sebut Harga ini.

12.2 Sebarang kerja perubahan yang diluluskan oleh Pegawai Inden akan diukur atau dinilai dengan menggunakan kadar harga yang ada dalam Senarai Kuantiti/Ringkasan Sebut Harga. Jika tidak terdapat sebarang kadar harga yang bersesuaian, kadar harga yang dipersetujui oleh Pegawai Inden dan Kontraktor hendaklah digunakan.

13.0 PENGUKURAN KUANTITI SEMENTARA

Setelah kerja-kerja yang melibatkan Kuantiti Sementara disiapkan di tapak, pengukuran semula kuantiti hendaklah dibuat secara bersama.

14.0 PERAKUAN SIAP KERJA

Pegawai Inden hendaklah mengeluarkan Perakuan Siap Kerja sebaik sahaja kerja disiapkan sejajar dengan syarat-syarat dalam Dokumen Sebut Harga. Tempoh Tanggungan Kecacatan bermula daripada tarikh siap kerja.

15.0 TEMPOH TANGGUNGAN KECACATAN

- 15.1 Tempoh Tanggungan Kecacatan bagi Sebut Harga hendaklah sekurang-kurangnya enam (6) bulan dari tarikh kerja diperakukan siap. Bagi kerja-kerja mekanikal dan elektrik dimana tempoh waranti ke atas peralatan dan sistem adalah dua belas (12) bulan dan dalam kes-kes tertentu oleh kerana jenis dan kerumitan kerja, tempoh tanggungan kecacatan yang lebih lama daripada enam (6) bulan boleh dikenakan.
- 15.2 Kontraktor dipertanggungjawabkan untuk memperbaiki kecacatan, ketidaksempurnaan, kekecutan atau apa-apa jua kerosakan lain yang mungkin kelihatan dan yang disebabkan oleh bahan atau barang atau mutu hasil kerja yang tidak menepati Sebut Harga ini apabila diarahkan oleh Pegawai Inden dan dalam masa yang berpatutan. Kontraktor hendaklah memperbaiki kecacatan, ketidaksempurnaan, kekecutan atau apa-apa jua kerosakan lain atas kos Kontraktor sendiri.
- 15.3 Sekiranya Kontraktor gagal memperbaiki kecacatan, ketidaksempurnaan, kekecutan atau apa-apa jua kerosakan lain seperti yang diarahkan, Pegawai Inden berhak memotong kos memperbaiki dari baki wang yang akan dibayar kepada kontraktor dan termasuk kenaan GST (sekiranya pembaikan dilaksanakan oleh pihak ketiga yang dilantik oleh Kerajaan) atau, jika baki itu tidak mencukupi, mengeluarkan surat pengesyoran kepada Lembaga Pembangunan Industri Pembinaan (CIDB) untuk menggantungkan pendaftaran Kontraktor, dan menghantar salinan-salinan surat tersebut kepada Bahagian Pembangunan Kontraktor dan Usahawan, Pengarah Kerja

LAMPIRAN 5

Raya Negeri/Ketua Jabatan. Bagi kerja-kerja elektrik/mekanikal, salinan surat hendaklah dihantar kepada Pengarah Kanan Cawangan Kerja Elektrik/Pengarah Kanan Cawangan Kerja Mekanikal.

16.0 PERATURAN MEMBAYAR SELEPAS SIAP

Bayaran sepenuhnya hanya boleh dibuat setelah kontraktor menyiapkan kerja dengan sempurnanya dan Perakuan Siap Kerja dikeluarkan. Walau bagaimanapun, Pegawai Inden hendaklah membuat potongan atau menahan sejumlah amaun dari wang yang akan dibayar kepada Kontraktor sebagai kos untuk membaiki apa-apa kecacatan yang tidak dapat dibaiki oleh Kontraktor di dalam tempoh tanggungan kecacatan.

17.0 PERAKUAN SIAP MEMPERBAIKI KECACATAN

Pegawai Inden hendaklah mengeluarkan Perakuan Siap Membaiki Kecacatan sebaik sahaja Kontraktor telah membaiki kecacatan, ketidaksempurnaan, kekecutan atau apa-apa jua kerosakan lain.

18.0 PEMATUHAN KEPADA UNDANG-UNDANG OLEH KONTRAKTOR

Kontraktor hendaklah mematuhi segala kehendak Undang-undang Kecil dan Undang-undang Berkanun dalam Malaysia semasa pelaksanaan Kerja. Kontraktor tidak berhak menuntut sebarang kos dan bayaran tambahan kerana pematuhannya dengan Syarat-syarat ini.

19.0 PENAMATAN BERSABIT RASUAH, AKTIVITI MENYALAHI UNDANG-UNDANG ATAU AKTIVITI HARAM

- 19.1 Tanpa menjejaskan apa-apa hak Kerajaan yang lain, jika kontraktor, personel, kakitangan atau pekerjanya disabitkan bersalah oleh mahkamah kerana rasuah atau aktiviti menyalahi undang-undang atau aktiviti haram yang berkait dengan Perjanjian/ Kontrak ini atau mana-mana perjanjian lain yang Kontraktor mungkin ada dengan Kerajaan, Kerajaan berhak untuk menamatkan Perjanjian / Kontrak ini pada bila-bila masa, dengan memberi notis bertulis dengan segera yang membawa maksud sedemikian kepada Kontraktor.
- 19.2 Setelah penamatan tersebut, Kerajaan berhak terhadap semua kerugian, kos, ganti rugi dan perbelanjaan (termasuk apa-apa kos dan perbelanjaan sampingan) yang ditanggung oleh Kerajaan yang timbul daripada penamatan tersebut.
- 19.3 Bagi mengelakkan keraguan, kedua-dua pihak Kerajaan dan Kontraktor bersetuju bahawa Kontraktor tidak layak terhadap sebarang bentuk kerugian termasuk kehilangan keuntungan, ganti rugi, tuntutan atau apa sekalipun setelah penamatan Kontrak ini.

RINGKASAN SEBUTHARGA

BAGI

KERJA-KERJA UBAHSUAI DAN NAIKTARAF LANTAI, SILING DAN LAIN-LAIN KERJA BERKAITAN DI PEJABAT PENGARAH PERTANIAN NEGERI, DAERAH SEBERANG PERAI TENGAH, PULAU PINANG.

Petender adalah dikehendaki memperhargakan setiap pecahan kerja yang dinyatakan dibawah, mana-mana harga yang tidak dinyatakan adalah dianggap telah dimasukkan di dalam mana-mana item yang diperhargakan. Petender adalah tidak layak memohon sebarang kos tambahan sekiranya timbul masalah yang berhubung kait dengan elemen kerja yang tidak tertera. Petender juga diingatkan untuk melawat tapak projek bagi memudahkan memperhargakan item kerja tersebut.

BIL.	KETERANGAN KERJA	UNIT	KUANTITI	HARGA (RM)	JUMLAH HARGA (RM)
	<p><u>Nota :</u> Segala kerja yang dijalankan perlu mengikut arahan Pegawai Penguasa, spesifikasi bangunan JKR, lukisan pembinaan dan spesifikasi pengeluar bahan. Upah buruh, bahan-bahan serta segala kelengkapan peralatan jentera untuk kerja-kerja pembinaan perlu diperhargakan.</p> <p>Semua kuantiti adalah sementara dan ukuran sebenar hendaklah diukur di tapak. Sebarang keraguan hendaklah merujuk Pegawai Penguasa.</p>				
	<u>1. KEHENDAK PERMULAAN & SYARAT-SYARAT AM</u>				
1.1	Penyediaan syarat-syarat tawaran termasuk Insurans-insurans "Contractor's All Risk & Workmen Compensation's".	Harga Pukul			
1.2	Penyediaan Laporan Bergambar (Kerja Sebelum, Semasa dan Selepas) dalam bentuk hardcopy 3 salinan & softcopy (pendrive).	Harga Pukul			
1.3	Penyediaan sampel dan ujian mengikut kehendak Pegawai Penguasa. (Jika perlu)	Harga Pukul			
1.4	Mbaiki atau menukar baru segala kerosakan yang disebabkan oleh kerja-kerja pembinaan pada kawasan kerja atau apabila di arahkan oleh Pegawai Penguasa. (Jika perlu)	Harga Pukul			
1.5	Menyediakan tong sampah mudah alih atau apa-apa peralatan yang boleh mengeluarkan sisa bahan binaan dan dibuang diluar kawasan pembinaan.	Harga Pukul			
	<u>2. KERJA AWALAN</u>				
2.1	Kerja-kerja memunggah dan mengangkut barang-barang dan peralatan (sebelum dan selepas kerja) ubahsuai pelanggan seperti almari kayu, almari besi, meja, kerusi, mesin photostat, sofa dan lain-lain ke tempat yang disediakan oleh pelanggan di dalam kawasan Ibu Pejabat Pertanian Negeri.	Harga Pukul			
2.2	Menyedia dan memasang peralatan seperti plastik atau kain untuk membalut atau menutup barang-barang yang tidak boleh diubah atau dialihkan.	Harga Pukul			
	Jumlah dibawa ke muka surat 2				

BIL.	KETERANGAN KERJA	UNIT	KUANTITI	HARGA (RM)	JUMLAH HARGA (RM)
	Jumlah dari muka surat 1				
3.	<u>KERJA MEROBOH, MEMECAH, MENGANGKUT DAN MEMBERSIH</u>				
3.1	Kerja memotong, memecah, menanggal, membersihkan dan mengangkut keluar mozek sediaada pada lantai dan lantai.	M2	50		
3.2	Kerja memecah, menanggal dan mengangkut keluar karpit sediaada pada lantai.	M2	140		
3.3	Kerja membuka, menanggal dan angkut keluar struktur siling gantung dan kelengkapan di kawasan yang terlibat.	M2	200		
3.4	Kerja memotong dan memecah lantai sediaada 50mm tebal, membersihkan dan mengangkut keluar sisa bahan binaan.	M2	200		
4.	<u>KERJA BINAAN BARU</u>				
4.1	Pemasangan lapisan kalis lembap 3mm disapu pada lantai dan tepi dinding dengan ketinggian 600mm termasuk di dalam <i>floor trap</i> . Pengujian perlu dilakukan dengan kaedah <i>ponding test</i> .	M2	15		
4.2	Turapan pasir dan simen 50mm tebal untuk menerima jubin lantai baru.	M2	200		
4.3	Membekal dan memasang mozek 600mm x 600mm x 8mm jubin homogenous termasuk skrid.	M2	200		
4.4	9mm tebal kepingan siling akustik gentian mineral dipasang pada, termasuk tee terdedah aluminium beranod semualajadi dalam grid 600mm x 1200mm, digantung dengan dan termasuk dawai penyangkut besi tergalvani tolok 14, digantung dari gulung-gulung bumbung atau dengan eyelet pins dari soffit lantai konkrit dan dikemaskan dengan menyapu cat pada permukaan siling berkenaan.	M2	200		
4.5	Membekal dan memasang 45mm x 9mm birai hias kayu nyatoh atau setaraf, dikemaskan dengan menyapu syelek/cat. (Corak rujuk pelanggan).	M	210		
4.6	Kikis dan tanggal cat lama, baiki dan tampal permukaan dinding lama untuk menerima lapisan cat baru (Dinding dalam sahaja).	M2	70		
4.7	Sedia permukaan dan sapu 2 lapisan cat asas pada permukaan dinding sediaada.	M2	70		
4.8	Sedia permukaan dan sapu 3 lapisan cat emulsi pada permukaan dinding sediaada.	M2	70		
	JUMLAH KESELURUHAN				

BIL.	RINGKASAN KERJA	JUMLAH HARGA (RM)
1	KEHENDAK PERMULAAN & SYARAT-SYARAT	
2	KERJA AWALAN	
3	KERJA MEROBOH, MEMECAH, MENGANGKUT DAN MEMBERSIH	
4	KERJA BINAAN BARU	
	JUMLAH KESELURUHAN	

RM :

(Dalam Perkataan Ringgit Malaysia :

.....

Tempoh Penyiapan : **12 MINGGU**

Dokumen sebutharga adalah dikira sebagai saling jelas-menjelas antara satu sama lain. Kontraktor hendaklah mengadakan segala yang perlu untuk melaksanakan kerja dengan sewajarnya sehinggalah sipa mengikut tujuan dan maksud sebenar Dokumen Sebutharga pada keseluruhannya samada atau tidak tujuan dan maksud itu ada ditunjuk atau diperihalkan secara kursus dengan syarat bahawa tujuan dan maksud itu boleh difahamkan dengan munasabahny dari dokumen sebutharga itu.

.....
Tandatangan Kontraktor

Nama Penuh :
(HURUF BESAR)

Atas Sifat :

Yang diberi kuasa dengan sepenuhnya menandatangani untuk dan bagi pihak.

.....
(Meteri dan cop kontraktor)

Tarikh :

.....
Tandatangan Saksi

Nama Penuh :
(HURUF BESAR)

Pekerjaan :

Alamat :
.....
.....

Tarikh :

BORANG SEBUT HARGA KERJA

Sebut Harga Bil. JDSPT/B/N/P/2018/38

Jabatan Kerja Raya,
Seberang Perai Tengah,
Jalan Betik, Sungai Rambai,
14000 Bukit Mertajam.

Tuan,

Sebut Harga untuk : **KERJA-KERJA UBAHSUAI DAN NAIKTARAF LANTAI, SILING DAN LAIN-LAIN KERJA BERKAITAN DI PEJABAT PENGARAH PERTANIAN NEGERI, DAERAH SEBERANG PERAI TENGAH, PULAU PINANG.**

Di bawah dan tertakluk kepada Arahan Kepada Penyebut Harga, Syarat-syarat Sebutharga untuk Kerja, Spesifikasi Kerja dan Lukisan, saya yang bertandatangan di bawah ini adalah dengan ini menawarkan untuk melaksanakan dan menyiapkan Kerja tersebut bagi jumlah harga pukal sebanyak Ringgit Malaysia:

.....
..... (RM.....)

2. Saya bersetuju menyiapkan Kerja ini dalam masa 12 minggu dari tarikh mula kerja seperti yang ditetapkan di bawah perenggan 2 Borang Perjanjian Inden Kerja.

Bertarikh pada haribulan 2018

.....
(Tandatangan Kontraktor)

.....
(Tandatangan Saksi)

Nama Penuh:.....

Nama Penuh:.....

No. K/P:.....

No.K/P:.....

Alamat:

Alamat:.....

.....

.....

.....

.....

Atas sifat:.....

.....

Cop Kontraktor

PENENTUAN KERJA TAMBAHAN
BAGI
KERJA-KERJA UBAHSUAI DAN NAIKTARAF LANTAI, SILING DAN LAIN-LAIN KERJA
BERKAITAN DI PEJABAT PENGARAH PERTANIAN NEGERI, DAERAH SEBERANG PERAI
TENGAH, PULAU PINANG.

1. SKOP KERJA

- a. Kerja membuka dan menanggal keseluruhan siling gantung yang berada di ruang pejabat pengarah kecuali siling jenis lepa *glass*.
- b. Pemasangan siling gantung baru kecuali di bilik pengarah dan bilik perbincangan.
- c. Kerja menanggal karpet sediaada dan membina lantai mozek baru.
- d. Menanggal dan memasang semula lampu dan penghawa dingin sediaada.
- e. Lain-lain kerja yang berkaitan.

2. LOKASI TAPAK

Lokasi tapak adalah di **Jabatan Pertanian Negeri Pulau Pinang, Jalan Kulim, Cherok Tok Kun, Bukit Mertajam, Pulau Pinang.**

3. INSURANS KERJA

Kontraktor yang Berjaya dikehendaki mengambil polisi insurans berkenaan sebelum melaksanakan kerja. Polisi insurans berkenaan perlu dikemukakan kepada Pegawai Penguasa dalam masa 7 hari selepas Surat Setuju Terima dikeluarkan. Pegawai Penguasa berhak memberhentikan kerja sekiranya kontraktor yang Berjaya gagal mengemukakan insurans berkenaan dalam tempoh masa yang telah ditetapkan.

4. TEMPOH MASA PEMBINAAN

Tempoh masa pembinaan **12 Minggu** sahaja. Kontraktor dikehendaki menyiapkan keseluruhan kerja utama dalam tempoh masa yang telah ditetapkan. Kerja-kerja berkenaan perlulah merangkumi produk siap dan boleh digunakan oleh pelanggan dan segala sisa-sisa binaan perlu dibersihkan.

5. BAHAN YANG DIGUNAKAN

Kontraktor yang dilantik perlu mengemukakan sampel, pengeluar/pembekal, spesifikasi dan *method statement* kepada Pegawai Penguasa sebelum kerja dilaksanakan di tapak. Kos bagi mengemukakan sampel bahan akan ditanggung sepenuhnya oleh kontraktor yang dilantik. Semua bahan dan *method statement* yang akan/hendak digunakan perlu mendapatkan kelulusan Pegawai Penguasa.

6. LAPORAN BERGAMBAR

Kontraktor yang dilantik perlu mengemukakan laporan bergambar pada bila-bila masa yang diminta oleh Pegawai Penguasa. Selepas kerja siap, kontraktor perlu mengemukakan 3 set laporan bergambar dalam bentuk hardcopy dan 1 set dalam bentuk softcopy kepada Pegawai Penguasa iaitu kerja sebelum, semasa dan selepas. Kontraktor diingatkan supaya mengambil gambar bagi segala kerja yang dijalankan bagi tujuan bayaran kelak. Jika kontraktor gagal mengemukakan gambar kerja, bayaran tidak akan dikeluarkan bagi kerja tersebut.

7. RUJUKAN KONTRAKTOR

Bagi menjalankan kerja-kerja pembinaan, kontraktor perlu merujuk lukisan arkitek, lukisan dan butiran yang dikeluarkan oleh Jurutera Perunding Bertauliah, Standard Specifications for Building Works 2014, Penentuan Kerja Tambahan dan arahan Pegawai Penguasa.

8. KAWASAN PEMBINAAN / RUANG KERJA

Kawasan pembinaan / ruang kerja adalah di Bangunan Pejabat Pengarah, Jabatan Pertanian Negeri Pulau Pinang, Aras 1 iaitu :

- a. 3 bilik Pegawai Kanan
- b. 1 bilik utility
- c. 1 bilik Setiausaha Pejabat
- d. 1 bilik pantri
- e. 1 ruang solat
- f. ruang terbuka untuk tetamu menunggu/lobi

Kontraktor hanya dibenarkan untuk menjalankan kerja-kerja ubahsuai dan naiktaraf di kawasan tersebut sahaja. Jika kontraktor menjalankan kerja selain dari kawasan berkenaan tanpa pengetahuan atau kelulusan Pegawai Penguasa, kontraktor tidak layak untuk menuntut sebarang kos dan masa tambahan. Kontraktor hanya dibenar menggunakan laluan yang telah ditetapkan oleh pelanggan sahaja.

9. PERKHIDMATAN DALAMAN

a. Kerja – Kerja Pembina (Builder's Work In Connection)

Kontraktor utama adalah bertanggungjawab untuk menyediakan dan memasang 'Chasis' termasuk penyediaan pencangkuk kipas, PVC Sleeves, Ducting, Trenching, menebuk lubang lampu pada siling dan kerja-kerja awam lain yang bersangkutan dengan kerja elektrik dan mekanikal seperti kerja-kerja melepai, mengecat dan membaikpulih bahagian konkrit dan dinding yang rosak.

10. KEROSAKAN AKIBAT KERJA PEMBINAAN

Jika kontraktor membuka atau menanggal apa-apa barang atau peralatan yang tidak melibatkan skop kontrak atau item di dalam *Bill of Quantity*, kontraktor perlu memasang semula tanpa melibatkan tuntutan tambahan kos. Pihak kontraktor dikehendaki untuk membaiki atau menukar baru mana-mana struktur atau bahagian yang telah hilang, rosak, reput diakibatkan oleh kerja-kerja pembinaan yang dipersetujui oleh Pegawai Penguasa. Kos membaiki dan menukar baru ditanggung oleh pihak kontraktor tanpa sebarang tuntutan tambahan.

11. LAIN-LAIN

Semua kerja-kerja pembinaan adalah merujuk kepada Standard Specifications for Building Works 2014, Lukisan Pembinaan dan Arahan Pegawai Penguasa atau Wakil Pegawai Penguasa. Bayaran untuk kerja-kerja tambahan yang dijalankan oleh kontraktor tanpa pengetahuan atau tiada arahan dari Pegawai Penguasa atau Wakil Pegawai Penguasa tidak akan dibayar oleh pihak kontraktor.

Petender adalah dikehendaki memperhargakan setiap pecahan kerja yang dinyatakan di dalam dokumen sebutharga, mana-mana harga yang tidak dinyatakan adalah dianggap telah dimasukkan di dalam mana-mana item yang diperhargakan. Petender adalah tidak layak memohon sebarang kos tambahan sekiranya timbul masalah yang berhubung kait dengan elemen kerja yang tidak tertera.

Kontraktor dinasihatkan untuk membuat lawatan ke tapak dan mengenalpasti sebarang kemungkinan atau kerja-kerja yang tidak dimasukkan ke dalam *Bill Of Quantity* atau addendum sebelum memperhargakannya. Jika terdapat kerja yang tidak dimasukkan, kontraktor perlu memperhargakan di dalam mana-mana item yang terdapat di *Bill Of Quantity*.

SENARAI KERJA DALAM TANGAN

Nama Projek/Kerja	Jabatan/Agensi yang Mengawasi Projek	Harga	Tarikh Mula	Tarikh Siap

SENARAI KERJA YANG TELAH DISIAPKAN

Nama Projek/Kerja	Jabatan/Agensi yang Mengawasi Projek	Harga	Tempoh	Tarikh Siap Sebenar

SURAT AKUAN PEMBIDA

Bagi

**KERJA-KERJA UBAHSUAI DAN NAIKTARAF LANTAI, SILING DAN LAIN-LAIN KERJA
BERKAITAN DI PEJABAT PENGARAH PERTANIAN NEGERI, DAERAH SEBERANG
PERAI TENGAH, PULAU PINANG.
(No. Sebutharga: JDSPT/B/N/P/2018/38)**

Saya, Nombor K.P. yang mewakili syarikat nombor pendaftaran (MOF/PKK/CIDB/ROS/ROC/ROB) dengan ini mengisytiharkan bahawa saya atau mana-mana individu yang mewakili syarikat ini tidak akan menawar atau memberi rasuah kepada mana-mana individu dalam Jabatan Kerja Raya Seberang Perai Tengah atau mana-mana individu lain, sebagai ganjaran mendapatkan Sebut Harga seperti di atas. Bersama-sama ini dilampirkan Surat Perwakilan Kuasa bagi saya mewakili syarikat seperti tercatat di atas untuk membuat pengisytiharan ini.

2. Sekiranya saya atau mana-mana individu yang mewakili syarikat ini di dapati bersalah menawar atau memberi rasuah kepada mana-mana individu dalam Jabatan Kerja Raya Seberang Perai Tengah atau mana-mana individu lain sebagai ganjaran mendapatkan Sebut Harga seperti di atas, maka saya sebagai wakil syarikat bersetuju tindakan-tindakan berikut diambil:

- 2.1 penarikan balik tawaran kontrak bagi Sebut Harga di atas; atau
- 2.2 penamatan kontrak bagi Sebut Harga di atas; dan
- 2.3 disabitkan di bawah Kanun Keseksaan (Akta 574); dan
- 2.4 tindakan tatatertib lain mengikut peraturan perolehan Kerajaan.

3. Sekiranya terdapat mana-mana individu cuba meminta rasuah daripada saya atau mana-mana individu yang berkaitan dengan syarikat ini sebagai ganjaran mendapatkan Sebut Harga seperti di atas, maka saya berjanji akan dengan segera melaporkan perbuatan tersebut kepada pejabat Suruhanjaya Pencegahan Rasuah Malaysia (SPRM) atau balai polis yang berhampiran.

Yang Benar,

.....
(Nama & No. Kad Pengenalan)

Cop Syarikat :

SURAT AKUAN PEMBIDA BERJAYA

Bagi

**KERJA-KERJA UBAHSUAI DAN NAIKTARAF LANTAI, SILING DAN LAIN-LAIN KERJA
BERKAITAN DI PEJABAT PENGARAH PERTANIAN NEGERI, DAERAH SEBERANG
PERAI TENGAH, PULAU PINANG.
(No. Sebutharga: JDSPT/B/N/P/2018/38)**

Saya, Nombor K.P. yang mewakili syarikat nombor pendaftaran (MOF/PKK/CIDB/ROS/ROC/ROB) dengan ini mengisytiharkan bahawa saya atau mana-mana individu yang mewakili syarikat ini tidak akan menawar atau memberi rasuah kepada mana-mana individu dalam Jabatan Kerja Raya Seberang Perai Tengah atau mana-mana individu lain, sebagai ganjaran mendapatkan Sebut Harga seperti di atas. Bersama-sama ini dilampirkan Surat Perwakilan Kuasa bagi saya mewakili syarikat seperti tercatat di atas untuk membuat pengisytiharan ini.

2. Sekiranya saya atau mana-mana individu yang mewakili syarikat ini di dapati bersalah menawar atau memberi rasuah kepada mana-mana individu dalam Jabatan Kerja Raya Seberang Perai Tengah atau mana-mana individu lain sebagai ganjaran mendapatkan Sebut Harga seperti di atas, maka saya sebagai wakil syarikat bersetuju tindakan-tindakan berikut diambil:

- 2.1 penarikan balik tawaran kontrak bagi Sebut Harga di atas; atau
- 2.2 penamatan kontrak bagi Sebut Harga di atas; dan
- 2.3 disabitkan di bawah Kanun Keseksaan (Akta 574); dan
- 2.4 tindakan tatatertib lain mengikut peraturan perolehan Kerajaan.

3. Sekiranya terdapat mana-mana individu cuba meminta rasuah daripada saya atau mana-mana individu yang berkaitan dengan syarikat ini sebagai ganjaran mendapatkan Sebut Harga seperti di atas, maka saya berjanji akan dengan segera melaporkan perbuatan tersebut kepada pejabat Suruhanjaya Pencegahan Rasuah Malaysia (SPRM) atau balai polis yang berhampiran.

Yang Benar,

.....
(Nama & No. Kad Pengenalan)

Cop Syarikat :

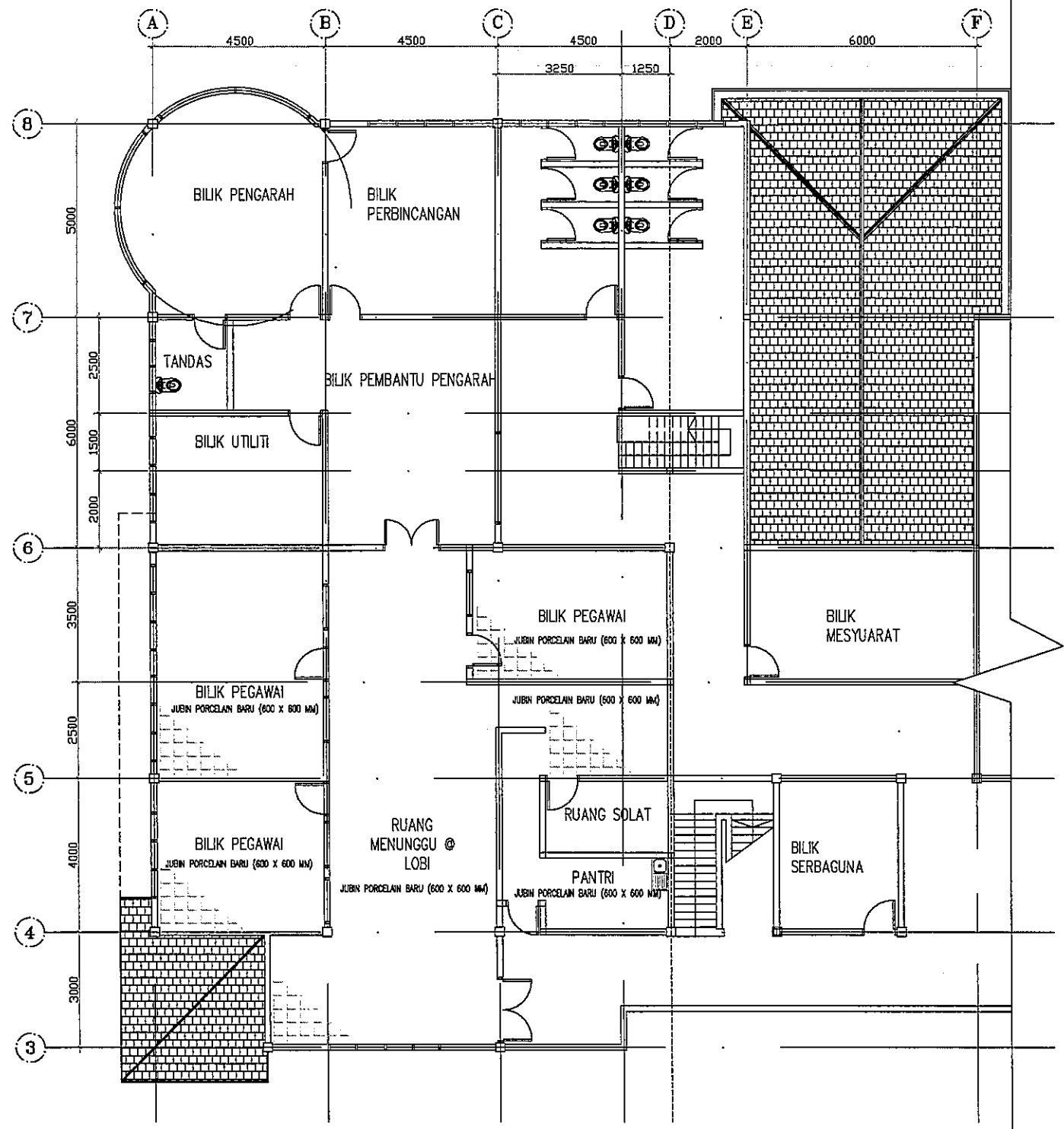

- NOTA :
1. UKURAN SEBENAR HENDAKLAH DIRUJUK DI TAPAK. SEBARANG KERAGUAN HENDAKLAH MERUJUK PEGAWAI PENGUASA.
 2. PIKAK KONTRAKTOR HENDAKLAH MENGEMUKAKAN LUKISAN CADANGAN PERINCI YANG DIPERLUKAN MENGIKUT KELULUSAN ARKITEK BERPANDUKAN LUKISAN ASAS YANG DIBEKALKAN OLEH PEGAWAI PENGUASA.
 3. KONTRAKTOR HENDAKLAH MENGEMUKAKAN CONTOH-CONTOH / KATALOG-KATALOG BAHAN-BAHAN BINAAN UNTUK KELULUSAN ARKITEK / PEGAWAI PENGUASA SEBELUM KERJA-KERJA DIJALANKAN.
 4. KONTRAKTOR HENDAKLAH MENGGANTI BARU MANA-MANA BINAAN SEDIA ADA YANG TELAH HILANG, ROSAK ATAU REPUT DAN KOS INI HENDAKLAH DIMASUKKAN DI DALAM MANA-MANA ITEM DI DALAM RINGKASAN TENDER / SEBUTHARGA. SEBARANG TUNTUTAN TAMBAHAN SELEPAS TAWARAN DITERIMA TIDAK AKAN DIAMBIL KIRA.
 5. LAIN-LAIN KERJA UBAHSUAI / PEMBINAAN HENDAKLAH MERUJUK RINGKASAN TENDER & SPESIFIKASI ADDENDA.
 6. UKURAN SEBENAR HENDAKLAH DIRUJUK DI TAPAK. SEBARANG KERAGUAN HENDAKLAH MERUJUK PEGAWAI PENGUASA.
 7. JENIS, WARNA, CORAK DAN BENTUK SEMUA KEMASAN DAN KELENGKAPAN HENDAKLAH MENDAPAT KELULUSAN PEGAWAI PENGUASA SEBELUM KERJA PEMBINAAN DIMULAKAN.

 PEJABAT JURUTERA DAERAH Jabatan Kerja Raya Seberang Perai Tengah	Pengarah Ir. SHAHABUDDIN BIN MOHD MUHAYIDIN	Jurutera Awam (Bangunan) MOHD SHAHNEEZAM BIN ABD RAHMAN	Perkara PELAN LANTAI TINGKAT ATAS		Projek KERJA-KERJA UBAHSUAI DAN NAIKTARAF LANTAI, SILING DAN LAIN-LAIN KERJA BERKAITAN DI PEJABAT PENGARAH PERTANIAN NEGERI, DAERAH SEBERANG PERAI TENGAH, PULAU PINANG	No. Lukisan JDSPT(B)003/2018/01			
	Jurutera Daerah HJ. TAJUDDIN BIN YAHAYA		Ukuran 1:150 Dilukis NUR HELMI BIN ABD HALIM	Tarikh 13 MAC 2018 Disemak HAFIFI			<table border="1" style="width: 100%; height: 20px;"> <tr> <td></td><td></td><td></td><td></td><td></td><td></td> </tr> </table>		

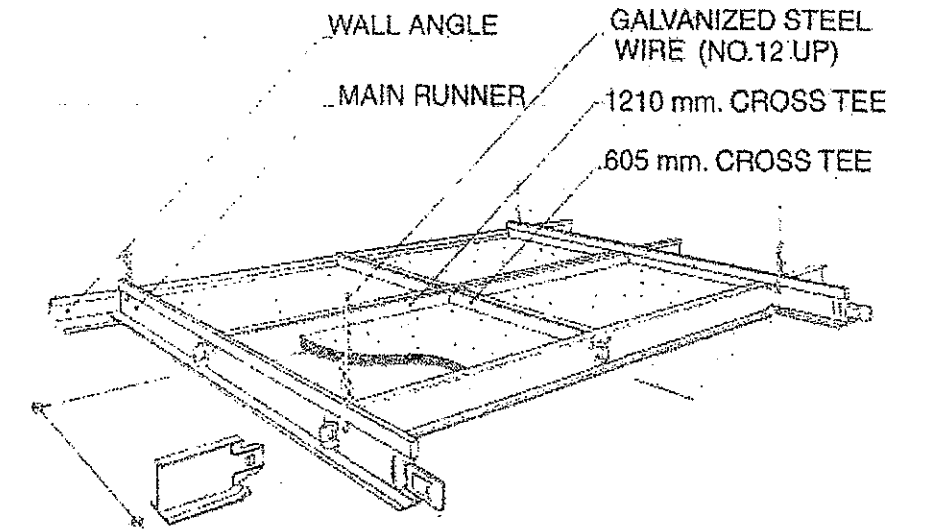
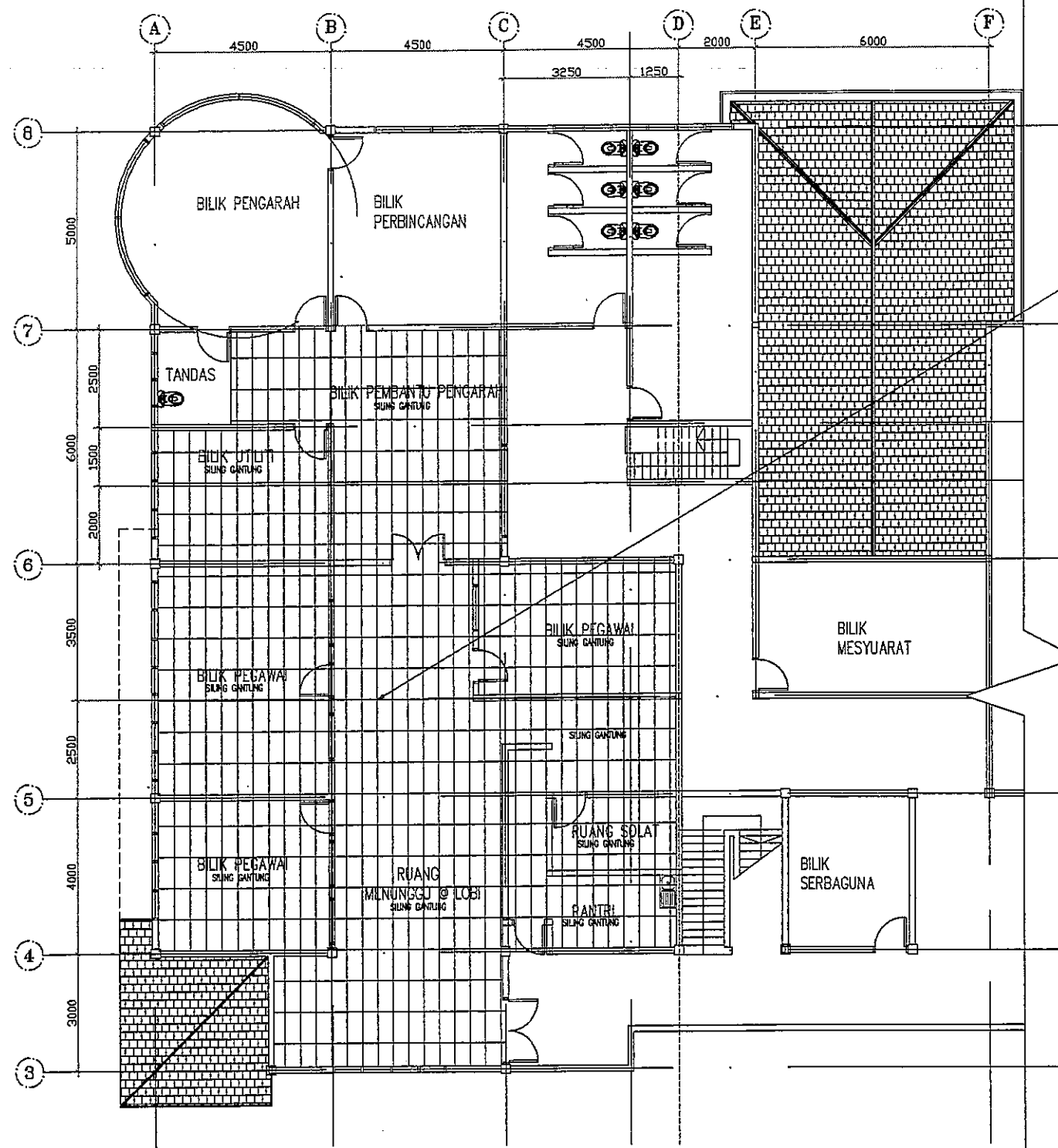

NOTA :

1. UKURAN SEBENAR HENDAKLAH DIRUJUK DI TAPAK. SEBARANG KERAGUAN HENDAKLAH MERUJUK PEGAWAI PENGUSAHA.
2. PIHAK KONTRAKTOR HENDAKLAH MENGEMUKAKAN LUKISAN CADANGAN PERINCI YANG DIPERLUKAN MENGIKUT KELULUSAN ARKITEK BERPANDUKAN LUKISAN ASAS YANG DIBEKALKAN OLEH PEGAWAI PENGUSAHA.
3. KONTRAKTOR HENDAKLAH MENGEMUKAKAN CONTOH-CONTOH / KATALOG-KATALOG BAHAN-BAHAN BINAAN UNTUK KELULUSAN ARKITEK / PEGAWAI PENGUSAHA SEBELUM KERJA-KERJA DIJALANKAN.
4. KONTRAKTOR HENDAKLAH MENGGANTI BARU MANA-MANA BINAAN SEDIA ADA YANG TELAH HILANG, ROSAK ATAU REPUT DAN KOS INI HENDAKLAH DIMASUKKAN DI DALAM MANA-MANA ITEM DI DALAM RINGKASAN TENDER / SEBUTHARGA. SEBARANG TUNTUTAN TAMBAHAN SELEPAS TAWARAN DITERIMA TIDAK AKAN DIAMBIL KIRA.
5. LAIN-LAIN KERJA UBAHSUAI / PEMBINAAN HENDAKLAH MERUJUK RINGKASAN TENDER & SPESIFIKASI ADDENDA.
6. UKURAN SEBENAR HENDAKLAH DIRUJUK DI TAPAK. SEBARANG KERAGUAN HENDAKLAH MERUJUK PEGAWAI PENGUSAHA.
7. JENIS, WARNA, CORAK DAN BENTUK SEMUA KEMASAN DAN KELENGKAPAN HENDAKLAH MENDAPAT KELULUSAN PEGAWAI PENGUSAHA SEBELUM KERJA PEMBINAAN DIMULAKAN.



PEJABAT JURUTERA DAERAH
Jabatan Kerja Raya
Seberang Perai Tengah

Pengarah
Ir. SHAHABUDDIN BIN MOHD MUHAYIDIN

Jurutera Daerah
HJ. TAJUDDIN BIN YAHAYA

Jurutera Awam (Bangunan)
MOHD SHAHNEEZAM BIN ABD RAHMAN

Perkara
PELAN SILING TINGKAT ATAS

Ukuran
1:150
Dilukis
NUR HELMI BIN ABD HALIM

Tarikh
13 MAC 2018
Disemak
HAFFI

Projek
KERJA-KERJA UBAHSUAI DAN NAIKTARAF
LANTAI, SILING DAN LAIN-LAIN KERJA BERKAITAN
DI PEJABAT PENGARAH PERTANIAN
NEGERI, DAERAH SEBERANG PERAI TENGAH,
PULAU PINANG

No. Lukisan
JDSPT(B)003/2018/02