

NO SIRI: 3/2013



**PEJABAT DAERAH DAN TANAH
SEBERANG PERAI UTARA**

NO. SEBUTHARGA : PDTSPU/P/10/2013

DOKUMEN SEBUT HARGA

**BINA BARU DAN NAIKTARAF GERAI DI
PASAR BISIK, KUALA MUDA PENAGA**

KANDUNGAN:

LAMPIRAN A1	-	ARAHAN KEPADA PENYEBUTHARGA
LAMPIRAN A2	-	SYARAT-SYARAT SEBUT HARGA UNTUK KERJA
LAMPIRAN A3	-	BORANG SEBUT HARGA KERJA
LAMPIRAN A4	-	RINGKASAN SEBUT HARGA
LAMPIRAN A5	-	SURAT AKUAN PEMBIDA
LAMPIRAN	-	BORANG SENARAI SEMAKAN

ARAHAN KEPADA PENYEBUT HARGA

1. HAK KERAJAAN UNTUK MENERIMA/MENOLAK SEBUT HARGA

Kerajaan adalah tidak terikat untuk menerima sebut harga yang terendah atau mana-mana sebut harga atau memberi apa-apa sebab di atas penolakan sesuatu sebut harga. Keputusan Jawatankuasa Sebut Harga adalah muktamad.

2. CARA-CARA MELENGKAPKAN DOKUMEN SEBUT HARGA

2.1 Penyediaan Sebut Harga

Kontraktor adalah dikehendaki mengisi dengan dakwat segala maklumat berikut dengan sepenuhnya:-

- (a) Harga dan tandatangan Kontraktor di Ringkasan Sebut Harga,
- (b) Harga, tempoh dan tandatangan dalam Borang Sebut Harga,
- (c) Senarai Kerja Dalam Tangan,
- (d) Jadual Kadar Harga (jika ada),
- (e) Butir-butir Spesifikasi (jika ada).

Jika berlaku kesilapan dalam mengisi maklumat-maklumat di atas Kontraktor hendaklah menandatangani ringkas semua pembetulan.

2.2 Penyerahan Dokumen Sebut Harga

- (a) Dokumen Sebut Harga yang telah diisi dengan lengkap hendaklah dimasukkan ke dalam sampul surat berlakri yang dicatatkan dengan bilangan sebut harga **PDTSPU/P/10/2013** serta tajuk sebut harga dan hendaklah dimasukkan ke dalam peti sebut harga pada masa dan tempat yang ditetapkan dalam Notis Sebut Harga.
- (b) Jika Dokumen Sebut Harga tidak diserahkan dengan tangan, Penyebut Harga hendaklah menghantar Dokumen tersebut dengan pos supaya tiba pada atau sebelum masa dan di tempat yang ditetapkan.
- (c) Sebut harga yang diserahkan selepas masa yang ditetapkan, berbangkit dari sebarang sebab, tidak akan dipertimbangkan.

2.3 Penjelasan Lanjut

Sekiranya terdapat maklumat dalam Dokumen Sebut Harga yang tidak jelas atau bercanggah, Kontraktor boleh menghubungi Pegawai Inden untuk penjelasan lanjut.

3. TEMPOH SIAP KERJA *

Kerja ini hendaklah disiapkan dalam tempoh tidak melebihi **8 minggu**

4. BAYARAN DOKUMEN SEBUT HARGA +

Dokumen Sebut Harga ini dijual dengan harga RM10.00 (Ringgit Malaysia: SEPULUH SAHAJA)

5. PERBELANJAAN PENYEDIAAN SEBUT HARGA

Semua perbelanjaan bagi penyediaan sebut harga ini hendaklah ditanggung oleh Penyebutharga sendiri.

6. TEMPOH SAH SEBUT HARGA

Sebut harga ini sah selama sembilan puluh (90) hari dari tarikh tutup sebut harga. Penyebut harga tidak boleh menarik balik sebut harganya sebelum tamat tempoh sah sebut harga. Tindakan tatatertib akan diambil sekiranya penyebut harga menarik balik sebut harganya sebelum tamat tempoh sah sebut harga.

SYARAT-SYARAT SEBUT HARGA UNTUK KERJA

1. PEMERIKSAAN TAPAK BINA

Kontraktor disifatkan telah memeriksa dan meneliti tapak bina dan sekitarnya, bentuk dan jenis tapak bina, takat dan jenis kerja, bahan dan barang yang perlu bagi menyiapkan Kerja, cara-cara perhubungan dan laluan masuk ke tapak bina dan hendaklah mendapatkan sendiri segala maklumat yang perlu tentang risiko, luar jangkaan dan segala hal-keadaan yang mempengaruhi dan menjejaskan sebut harganya. Sebarang tuntutan yang timbul akibat daripada kegagalan Kontraktor mematuhi kehendak ini tidak akan dipertimbangkan.

2. INSURANS

2.1 Kontraktor hendaklah atas nama bersama Kerajaan dan Kontraktor mengambil Insurans Liabiliti Awam dan Insurans Kerja* (sekiranya dinyatakan di dalam Butir-butir Ringkasan Sebutharga) bagi tempoh pelaksanaan Kerja ini.

2.2 Untuk tujuan memulakan Kerja sahaja Nota-nota Perlindungan dan resit-resit bayaran premium adalah mencukupi. Sekiranya Kontraktor gagal mengemukakan semua polisi insurans selepas tempoh sah nota-nota perlindungan, tanpa sebarang sebab yang munasabah, Pegawai Inden berhak mengambil tindakan seperti di bawah fasal 9(d).

3. PERATURAN PELAKSANAAN KERJA

3.1 Kerja-kerja yang dilaksanakan hendaklah mematuhi Spesifikasi, pelan-pelan, butir-butir kerja dalam Ringkasan Sebut Harga dan Syarat-syarat yang dinyatakan dalam Dokumen Sebut Harga ini dan arahan Pegawai Inden atau Wakilnya.

*3.2 Kerja-kerja elektrik yang dilaksanakan disamping mematuhi kehendak di perenggan 3.1 di atas, hendaklah juga mematuhi semua peraturan dan pekeliling, undang-undang dan undang-undang kecil yang diluluskan oleh:

- (i) Suruhanjaya Tenaga
- (ii) Jabatan Keselamatan Pekerjaan dan Kesihatan
- (iii) Pemegang Lesen dan Pihak Berkuasa Bekalan Elektrik
- (iv) Jabatan Bomba dan Penyelamat
- (v) Pihak Berkuasa Tempatan

4. KEGAGALAN KONTRAKTOR MEMULAKAN KERJA

Sekiranya Kontraktor gagal memulakan kerja selepas tujuh (7) hari dari tarikh akhir tempoh mula kerja yang dinyatakan dalam Inden, tanpa sebab-sebab yang munasabah, Inden akan dibatalkan oleh Pegawai Inden dan tindakan tatatertib akan diambil terhadap Kontraktor.

5. SUB-SEWA DAN MENYERAH HAK KERJA

Kontraktor tidak dibenarkan mengsub-sewakan Kerja kepada Kontraktor-kontraktor lain. Kontraktor tidak boleh menyerahkan apa-apa faedah di bawah Inden ini tanpa terlebih dahulu mendapatkan persetujuan bertulis daripada Pegawai Inden.

6. PENOLAKAN BAHAN, BARANG DAN MUTU HASIL KERJA OLEH PEGAWAI INDEN

6.1 Pegawai Inden atau Wakilnya berhak menolak bahan, barang dan mutu hasil kerja dari jenis piawaian yang tidak menepati seperti diperihalkan dalam spesifikasi. Kontraktor hendaklah, apabila diminta oleh Pegawai Inden, memberi kepadanya baucar-baucar dan/atau perakuan ujian pengilang untuk membuktikan bahawa bahan-bahan dan barang-barang itu mematuhi Spesifikasi. Bahan, barang dan kerja-kerja yang ditolak hendaklah diganti dan sebarang kos tambahan yang terlibat hendaklah ditanggung oleh Kontraktor sendiri.

6.2 Kontraktor hendaklah dengan sepenuhnya atas perbelanjaan sendiri menyediakan sampel bahan dan barang-barang untuk ujian.

6.3 Tiada penggantian untuk peralatan, bahan dan cara kerja yang telah ditentukan didalam spesifikasi atau ditawarkan dan telah diterima, dibenarkan kecuali mendapat persetujuan daripada Pegawai Inden secara bertulis.

7. RINGKASAN SEBUT HARGA

7.1 Ringkasan Sebut Harga hendaklah menjadi sebahagian daripada Borang Sebut Harga ini dan hendaklah menjadi asas Jumlah Harga Sebut Harga.

7.2 Harga-harga dalam Ringkasan Sebut Harga hendaklah mengambil kira semua kos termasuk kos pengangkutan, cukai, duti, bayaran dan caj-caj lain yang perlu dan berkaitan bagi penyiapan Kerja dengan sempurnanya.

7.3 Tiada sebarang tuntutan akan dilayan bagi pelarasan harga akibat daripada perubahan kos buruh, bahan-bahan dan semua duti dan cukai Kerajaan, sama adadalam tempoh sah sebut harga atau dalam tempoh Kerja.

7.4 Harga-harga dalam Ringkasan Sebut Harga yang dikemukakan oleh Kontraktor hendaklah tertakluk kepada persetujuan sebelumnya daripada Pegawai Inden tentang kemunasabahannya. Persetujuan sebelumnya itu dan apa-apa pelarasan kemudiannya kepada harga-harga dalam Ringkasan Sebut Harga hendaklah dibuat sebelum Inden Kerja dikeluarkan.

7.5 Apa-apa pelarasan harga dalam Ringkasan Sebut Harga menurut perenggan 7.4 tersebut di atas dan apa-apa kesilapan hisab dalam Ringkasan Sebut Harga hendaklah dilaras dan diperbetulkan sebelum Inden Kerja dikeluarkan. Jumlah amaun yang dilaraskan hendaklah sama dengan amaun jumlah harga pukal dalam Borang Sebut Harga. Amaun jumlah harga pukal dalam Borang Sebut Harga hendaklah tetap tidak berubah.

7.6 Sekiranya sebut harga berasaskan senarai kuantiti sementara, pengukuran semula hendaklah dibuat dan harga sebut harga diselaraskan.

8. PERCANGGAHAN DAN KECUKUPAN DOKUMEN SEBUT HARGA

8.1 Dokumen Sebut Harga adalah dikira sebagai saling jelas-menjelas antara satu sama lain. Kontraktor hendaklah mengadakan segala yang perlu untuk melaksanakan kerja dengan sewajarnya sehinggalah siap mengikut tujuan dan maksud sebenar. Dokumen Sebut Harga pada keseluruhannya sama ada atau tidak tujuan dan maksud itu ada ditunjuk atau diperihalkan secara khusus, dengan syarat bahawa tujuan, maksud itu hendaklah difahamkan dengan munasabahannya dari Dokumen Sebut Harga itu.

8.2 Jika Kontraktor mendapati apa-apa percanggahan dalam Dokumen Sebut Harga dia hendaklah merujuk kepada Pegawai Inden untuk mendapatkan keputusan.

9. KEGAGALAN KONTRAKTOR MENYIAPKAN KERJA DAN PENAMATAN PERLANTIKAN KONTRAKTOR

Pegawai Inden berhak membatalkan Inden sekiranya Kontraktor berada dalam keadaan berikut dan setelah menerima surat amaran daripada Pegawai Inden:

- (a) Sekiranya Kontraktor masih gagal menyiapkan Kerja dalam tempoh masa yang telah ditetapkan;
- (b) Kemajuan Kerja terlalu lembab tanpa apa-apa sebab yang munasabah;
- (c) Penggantungan pelaksanaan seluruh atau sebahagian Kerja, tanpa apa-apa sebab yang munasabah;
- (d) Tidak mematuhi arahan Pegawai Inden tanpa apa-apa alasan yang munasabah; dan
- (e) Apabila Kontraktor diisytiharkan bankrap oleh pihak yang sah.

10. KERJA PERUBAHAN

10.1 Pegawai Inden boleh menurut budi bicaranya mengeluarkan arahan-arahan yang berkehendakkan sesuatu perubahan kerja dengan secara bertulis. Tiada apa-apa perubahan yang dikeluarkan oleh Pegawai Inden atau yang disahkan kemudian oleh Pegawai Inden boleh membatalkan sebut harga ini.

10.2 Semua kerja perubahan dan/atau tambahan yang diluluskan oleh Pegawai Inden akan diukur atau dinilai dengan menggunakan kadar harga yang ada dalam Senarai Kuantiti/Ringkasan Sebut Harga. Jika tidak terdapat sebarang kadar harga yang bersesuaian, kadar harga yang dipersetujui oleh Pegawai Inden dan kontraktor hendaklah digunakan.

11. TEMPOH TANGGUNGAN KECACATAN (DLP)

11.1 Tempoh Tanggungan Kecacatan bagi sebut harga hendaklah sekurang-kurangnya enam (6) bulan dari tarikh kerja diperakukan siap. Bagi kerja-kerja mekanikal dan elektrik di mana tempoh waranti ke atas alat-alat dan loji-loji adalah dua belas (12) bulan dan dalam kes-kes tertentu oleh kerana jenis dan kerumitan kerja, tempoh tanggungan kecacatan yang lebih lama daripada enam (6) bulan boleh dikenakan.

11.2 Kontraktor dipertanggungjawabkan untuk memperbaiki kecacatan, ketidaksempurnaan, kekecutan atau apa-apa jua kerosakan lain yang mungkin kelihatan dan yang disebabkan oleh bahan atau barang atau mutu hasil kerja yang tidak menepati sebut harga ini apabila diarahkan oleh Pegawai Inden dan dalam masa yang berpatutan. Kontraktor hendaklah memperbaiki kecacatan, ketidaksempurnaan, kekecutan atau apa-apa jua kerosakan lain atas kos Kontraktor sendiri.

11.3 Sekiranya Kontraktor gagal membaiki kecacatan, ketidaksempurnaan, kekecutan atau apa-apa jua kerosakan lain seperti yang diarahkan, Pegawai Inden berhak memotong kos membaiki dari baki wang yang akan dibayar kepada kontraktor atau, jika baki itu tiada tidak mencukupi, mengeluarkan surat pengesyoran kepada Pusat Khidmat Kontraktor untuk menggantungkan pendaftaran Kontraktor, dan menghantar salinan-salinan surat tersebut kepada Pengarah Kerja Raya Negeri/Ketua Jabatan, Bahagian Pembangunan Bumiputera, Kementerian Kerja Raya dan Lembaga Pembangunan Industri Pembinaan. Bagi kerja-kerja elektrik/mekanikal, salinan surat hendaklah dihantar kepada Pengarah Cawangan Kerja Elektrikal/Pengarah Cawangan Kerja Mekanikal.

12. PERATURAN MEMBAYAR SELEPAS SIAP

Bayaran sepenuhnya hanya akan dibayar setelah kontraktor menyiapkan kerja dengan sempurnanya dan Perakuan Siap Kerja dikeluarkan. Kontraktor hendaklah mengembalikan Borang-borang Inden Kerja Asal iaitu Borang Perjanjian Inden Kerja JKR 58 dan Borang Pengesahan Penyiapan Inden Kerja JKR 58A kepada Pegawai Inden.

13. PERAKUAN SIAP KERJA

Pegawai Inden hendaklah mengeluarkan Perakuan Siap Kerja sebaik sahaja kerja disiapkan dengan sempurna dan memuaskan. Tarikh siap kerja ini bermulanya Tempoh Tanggungan Kecacatan.

15. PERAKUAN SIAP MEMPERBAIKI KECACATAN

Pegawai Inden hendaklah mengeluarkan Perakuan Siap Membaiki Kecacatan sebaik sahaja kontraktor telah membaiki kecacatan, ketidaksempurnaan, kekecutan atau apa-apa jua kerosakan lain.

16. PEMATUHAN KEPADA UNDANG-UNDANG OLEH KONTRAKTOR

Kontraktor hendaklah mematuhi segala kehendak Undang-undang Kecil dan Undang-undang Berkanun dalam Malaysia semasa pelaksanaan Kerja. Kontraktor tidak berhak menuntut sebarang kos dan bayaran tambahan kerana pematuhannya dengan syarat-syarat ini.

BORANG SEBUT HARGA KERJA

Sebut Harga Bil : 10/2013

Pejabat Daerah Dan Tanah
Seberang Perai Utara
Peti Surat 1362
13200 Kepala Batas

Tuan,

BINA BARU DAN NAIKTARAF GERAI DI PASAR BISIK, KUALA MUDA, PENAGA

Di bawah dan tertakluk kepada Arahan Kepada Penyebut Harga Syarat-syarat Am Sebut Harga, Spesifikasi Kerja dan pelan-pelan, saya yang bertandatangan di bawah ini adalah dengan ini menawarkan untuk melaksanakan dan menyiapkan kerja kerja tersebut bagi jumlah harga pukat sebanyak Ringgit Malaysia:

.....(RM.....)

2. Saya bersetuju menyiapkan kerja-kerja ini dalam masa minggu dari tarikh akhir tempoh mula kerja seperti yang diarahkan oleh Pegawai Inden.

Bertarikh padaharibulan..... 2013

.....
Tandatangan Kontraktor

.....
Tandatangan Saksi

Nama Penuh:.....

Nama Penuh:.....

No. K/P:.....

No. K/P:.....

Alamat:.....

Alamat:.....

.....

.....

.....

.....

Atas sifat:.....

.....
Meterai atau Cap Kontraktor

RINGKASAN TAWARAN

BINA BARU DAN NAIKTARAH GERAI DI PASAR BISIK, KUALA MUDA, PENAGA.

Bekal bahan-bahan, peralatan, jentera dan tenaga buruh serta menyiapkan kerja-kerja tersebut di atas seperti spesifikasi berikut :

BIL	BUTIR-BUTIR KERJA	UNIT	QTY	HARGA (RM)	JUMLAH (RM)
1	KERJA-KERJA PERMULAAN				
1.1	Kerja-kerja awalan termasuk kerja-kerja loji dan peralatan, kebajikan pekerja, insuran perlindungan serta penjagaan tapak bina dan kerja-kerja membersihkan tapak serta laporan bergambar (1 set) dalam bentuk 'hardcopy & soft copy'.		Pukal		
2	MEMBINA GERAI BARU MENGIKUT KEHENDAK LUKISAN DAN ARAHAN PEGAWAI PENYELIA				
2.1	Kerja-kerja membina asas rakit (raft foundation) mengorek serta membekal, merata dan memadat hardcore 150 mm tebal termasuk memasang satu lapisan kedap udara (plastik) pada keseluruhan ruang bangunan seperti yang ditunjukkan dalam pelan.		Pukal		
2.2	Bekal dan pasang tiang konkrit pasang siap (100mm x 100mm)	No	6		
2.3	<u>Membina Rasuk Tanah (0.2m x 0.3m)</u>				
	150mm tebal hadkor	M2	5		
	Acuan konkrit	M2	14		
	Tetulang Y12@150c/c	Kg	84		
	Tetulang link R6@150c/c	Kg	58		
	Konkrit grade 20 (1:2:4-9mm hingga 20mm)	M3	2		
2.4	<u>Membina Lantai</u>				
	150mm tebal hadkor	M2	27		
	BRC A6	M2	27		
	Konkrit grade 20 (1:2:4-9mm hingga 20mm)	M3	4		
	Render lantai	M2	27		
2.3	<u>Membina Rasuk Bumbung (0.15m x 0.25m)</u>				
	Acuan konkrit	M2	7		
	Tetulang Y12@150c/c	Kg	84		
	Tetulang link R6@150c/c	Kg	76		
	Konkrit grade 20 (1:2:4-9mm hingga 20mm)	M3	1		
Jumlah Harga di bawa ke m/s 2					

BIL	BUTIR-BUTIR KERJA	UNIT	QTY	HARGA (RM)	JUMLAH (RM)
	Jumlah Harga di bawa dari m/s 1				
2.4	<u>Dinding Bata</u> Dinding bata campuran pasir dan simen 113mm tebal diperkuat dengan tetulang 'exmet' Plaster dinding di permukaan baru	M2 M2	49.5 99		
2.5	<u>Bumbung</u> Bekal dan pasang kerangka bumbung jenis kayu berubat dan diketam dan kerja-kerja lain yang berkaitan sepertimana kehendak lukisan. Bekal dan pasang bumbung jenis metaldeck dan kerja-kerja lain yang berkaitan mengikut spesifikasi pengeluar.		Pukal Pukal		
2.6	<u>Tingkap & Pintu</u> Bekal dan pasang kerangka keluli dan tingkap ram saiz 1800mm x 1200mm termasuk mengecat dgn cat antikarat serta bingkai ram dan kaca. Bekal dan pasang kerangka keluli dan pintu jenis 'stainless steel' saiz 900mm x 2100mm termasuk semua kelengkapan dan yang berkaitan. Bekal dan pasang pintu jenis roller shutter termasuk kerja-kerja lain yang berkaitan mengikut spesifikasi pengeluar.	No No M2	1 1 13.5		
2.7	<u>Cat</u> Keraja-kerja mengecat keseluruhan bangunan luar dengan cat rintangan cuaca dan dalam dengan cat emulsi termasuk cat lapisan asas dan cat kerangka kayu. Skim warna akan ditentukan oleh Pegawai Penyelia.		Pukal		
2.8	<u>Apron/Kaki Lima</u> 150mm tebal hadkor BRC A6 Konkrit grade 20 (1:2:4-9mm hingga 20mm) Render	M2 M2 M3 M2	14.5 14.5 1 14.5		
2.9	<u>Longkang Perimeter</u> Bekal dan pasang 225mm dia. Longkang separuh bulatan 75mm tebal, termasuk semua kerja penggalian, membentuk bebendul 75mm tebal dikedua-dua belah, purata 75mm tinggi dan permukaan terdedah di bahagian dalam dilepek dgn 12mm tebal campuran simen dan pasir (1:3)	M	26		
	Jumlah Harga di bawa ke m/s 3				

BIL	BUTIR-BUTIR KERJA	UNIT	QTY	HARGA (RM)	JUMLAH (RM)
2.10	Jumlah Harga di bawa dari m/s 2 <u>Air & Elektrik</u> Bekal dan pasang 'piping' dan kelengkapan (pili air - 1) Bekal dan pasang 'wiring' dan kelengkapan (lampu kalimantang - 4, kipas siling - 1, plug point - 2)		Pukal		
2.11	<u>Utiliti</u> Kerja-kerja penyambungan dan pemasangan bekalan air termasuk meter baru mengikut keperluan termasuk menanggung kos berkaitan. Kerja-kerja penyambungan dan pemasangan bekalan elektrik termasuk meter baru mengikut keperluan termasuk menanggung kos berkaitan.		Pukal		
3	NAIKTARAF GERAJ SEDIADA				
3.1	Kerja-kerja memecah longkang dan batu botol konkrit tuang dahulu sediaada termasuk kerja-kerja yang berkaitan dan mengangkut kesemua sisa-sisa keluar dari tapak.	Pukal			
3.2	Kerja-kerja membina lantai konkrit dengan mengorek, membekal, merata dan memadat hardcore 150mm tebal dan memasang satu lapisan BRC A6 serta konkrit 100mm tebal lantai, (Campuran konkrit 1:2:4) termasuk kerja-kerja render lantai dan lain-lain yang berkaitan.	M2	93		
3.3	Menyedia dan memasang awning termasuk 25mm tebal bingkai/rangka besi (framing) dan mengecat cat antikarat pada bingkai.	M2	124		
3.4	Bekal dan pasang tiang jenis roman untuk awning termasuk kerja-kerja yang berkaitan sepertimana kehendak Pegawai Penyelia.	No	8		
3.5	Kerja-kerja membina rasuk tanah dan rasuk bumbung serta bekal dan pasang tiang konkrit pasang siap (100mm x 100mm) dan kerja-kerja yang berkaitan.		Pukal		
3.6	Dinding bata campuran pasir dan simen 113mm tebal diperkuat dengan tetulang 'exmet'	M2	40		
3.7	Plaster dinding di permukaan baru	M2	80		
	Jumlah Harga di bawa ke m/s 4				

BIL	BUTIR-BUTIR KERJA	UNIT	QTY	HARGA (RM)	JUMLAH (RM)
	Jumlah Harga di bawa dari m/s 3				
3.8	Bekal dan pasang kerangka keluli dan tingkap ram saiz 1200mm x 1200mm termasuk mengecat dgn cat antikarat serta bingkai ram dan kaca.	No	2		
3.9	Bekal dan pasang kerangka keluli dan pintu jenis 'stainless steel' saiz 900mm x 2100mm termasuk semua kelengkapan dan yang berkaitan.	No	2		
3.10	Bekal dan pasang 'wiring' dan kelengkapan (lampu kalimantang - 4, plug point - 2 dan ganti kipas siling - 1)			Pukal	
3.11	Kerja-kerja membina dan melengkapkan table top dengan kemas jubin seramik sepertimana kehendak Pegawai Penyelia.			Pukal	
3.12	Kerja-kerja cat dengan satu lapisan asas dan cat emulsi untuk dinding dalam dan 2 lapis cat rintangan cuaca termasuk kerja-kerja yang berkaitan.			Pukal	
3.13	Bekal dan pasang 225mm dia. longkang separuh bulatan 75mm tebal, termasuk semua kerja penggalian, membentuk bebendul 75mm tebal dikedua-dua belah, purata 75mm tinggi dan permukaan terdedah di bahagian dalam dilepek dgn 12mm tebal campuran simen dan pasir (1:3)	M	22		
JUMLAH KESELURUHAN (RM) :					

Catatan : Jika butiran yang dikehendaki dalam spesifikasi dan skop kerja tidak termasuk di dalam ringkasan sebutharga ini, harga butiran tersebut hendaklah dimasukkan ke dalam salah satu butiran dalam ringkasan sebutharga.

.....
T. Tangan dan Cop Kontraktor

Nama :

No. Kad Pengenalan :

Tarikh :

PERINGATAN

- 1 Sebarang kerosakan/kecacatan yang berlaku dalam tempoh 6 bulan berkuatkuasa dari tarikh penyerahan semula inden projek ini, Kontraktor dikehendaki memperbaiki/membetulkannya semula.
- 2 Perubahan/pindaan kerja tertakluk kepada keadaan tapak dan penyeliaan.
- 3 Kebersihan semasa atau selepas menjalankan kerja di tapak bina mestilah sentiasa dijaga.
- 4 Sebarang kerosakan kepada sesalur perkhidmatan bawah tanah, harta awam dan lain-lain akibat kerja berkenaan adalah tanggungjawab pihak kontraktor.
- 5 Sila sertakan salinan sijil Pusat Khidmat Kontraktor (PKK), dan CIDB yang berkuatkuasa serta slip pendaftaran di dalam Sistem e-Perolehan.
- 6 Kontraktor yang berjaya dikehendaki mengemukakan insuran "Contractor All Risk" termasuk polisi insuran dan pampasan kerja (PERKESO).
- 7 Kontraktor yang ditawarkan untuk melaksanakan projek ini tidak dibenar menyerahkan kerja-kerja pelaksanaan kepada Kontraktor yang lain. Sekiranya didapati dilaksanakan oleh pihak yang lain tawaran kontraktor ini akan dibatalkan.



(KAPT.(K) HAKMAL EFFENDI BIN ISHAK)
Ketua Penolong Pegawai Daerah (P),
b.p. Pegawai Daerah,
Seberang Perai Utara.

KERJA-KERJA PERKHIDMATAN

SEBUTHARGA

1 Tempoh kerja siap () minggu

2 Membekal tenaga buruh, alat-alat perkakas serta menjalankan kerja-kerja yang berkaitan mengikut spesifikasi adalah sebanyak

RM _____

TANDATANGAN KONTRAKTOR

Nama :
No Kad Pengenalan :
Tarikh :



SURAT AKUAN PEMBIDA

Bagi

(Tajuk dan Nombor Tender/Sebut Harga)

.....

Saya, (Nama Wakil Syarikat) nombor K.P. yang mewakili
..... (Nama Syarikat) nombor Pendaftaran
..... (MOF/PKK/CIDB/ROS/ROB) dengan ini mengisytiharkan bahawa saya atau
mana-mana individu yang mewakili syarikat ini tidak akan menawar atau memberi rasuah kepada
mana-mana individu dalam (Nama Kementerian/Agensi) atau mana-mana
individu lain, sebagai sogokan untuk dipilih dalam tender/sebut harga* seperti di atas.
Bersama-sama ini dilampirkan Surat Perwakilan Kuasa bagi saya mewakili syarikat seperti tercatat
di atas untuk membuat pengisytiharan ini.

2. Sekiranya saya atau mana-mana individu yang mewakili syarikat ini didapati bersalah
menawar atau memberi rasuah kepada mana-mana individu dalam
(Nama Kementerian / Agensi) atau mana-mana individu lain sebagai sogokan untuk
dipilih dalam tender/sebut harga* seperti di atas, maka saya sebagai wakil syarikat bersetuju
tindakan-tindakan berikut diambil:

- 2.1 penarikan balik tawaran kontrak bagi tender / sebut harga* di atas; atau
- 2.2 penamatan kontrak bagi tender/sebut harga* di atas; dan
- 2.3 lain-lain tindakan tatatertib mengikut peraturan perolehan Kerajaan.

3. Sekiranya terdapat mana-mana individu cuba meminta rasuah daripada saya atau mana-
mana individu yang berkaitan dengan syarikat ini sebagai sogokan untuk dipilih dalam tender/sebut
harga* seperti di atas, maka saya berjanji akan dengan segera melaporkan perbuatan tersebut
kepada pejabat Suruhanjaya Pencegahan Rasuah Malaysia (SPRM) atau balai polis yang
berhampiran.

Yang Benar,

..... (Tandatangan)
(Nama dan No. KP)

Cop Syarikat :

Catatan: * Potong mana yang tidak berkaitan.



SURAT AKUAN PEMBIDA

Bagi

**BINA BARU DAN NAIKTARAF GERAI DI PASAR BISIK,
KUALA MUDA PENAGA
SEBUTHARGA NO : 10/2013**

Saya, nombor K.P. yang mewakili
..... nombor Pendaftaran

..... dengan ini mengisytiharkan bahawa saya atau mana-mana individu yang mewakili syarikat ini tidak akan menawar atau memberi rasuah kepada mana-mana individu dalam **Pejabat Daerah Dan Tanah Seberang Perai Utara** atau mana-mana individu lain, sebagai sogokan untuk dipilih dalam tender/sebut harga* seperti di atas. Bersama-sama ini dilampirkan Surat Perwakilan Kuasa bagi saya mewakili syarikat seperti tercatat di atas untuk membuat pengisytiharan ini.

2. Sekiranya saya atau mana-mana individu yang mewakili syarikat ini didapati bersalah menawar atau memberi rasuah kepada mana-mana individu dalam **Pejabat Daerah Dan Tanah Seberang Perai Utara** atau mana-mana individu lain sebagai sogokan untuk dipilih dalam tender/sebut harga* seperti di atas, maka saya sebagai wakil syarikat bersetuju tindakan-tindakan berikut diambil:

- 2.1 penarikan balik tawaran kontrak bagi tender / sebut harga* di atas; atau
- 2.2 penamatan kontrak bagi tender/sebut harga* di atas; dan
- 2.3 lain-lain tindakan tatatertib mengikut peraturan perolehan Kerajaan.

3. Sekiranya terdapat mana-mana individu cuba meminta rasuah daripada saya atau mana-mana individu yang berkaitan dengan syarikat ini sebagai sogokan untuk dipilih dalam tender/sebut harga* seperti di atas, maka saya berjanji akan dengan segera melaporkan perbuatan tersebut kepada pejabat Suruhanjaya Pencegahan Rasuah Malaysia (SPRM) atau balai polis yang berhampiran.

Yang Benar,

.....

Cop Syarikat :

Catatan: * Potong mana yang tidak berkaitan.

**BORANG SENARAI SEMAKAN
(BEKALAN/PERKHIDMATAN/KERJA)**

Sila tandakan bagi dokumen-dokumen yang disertakan

Bil	Perkara/Dokumen	Untuk Ditanda Oleh Syarikat	Untuk Ditanda Oleh Jawatankuasa Pembuka Sebutharga
1	Salinan Sijil Akuan Pendaftaran Dari Kementerian Kewangan (Bekalan/Perkhidmatan)	<input type="checkbox"/>	<input type="checkbox"/>
2.	Salinan Sijil Akuan Bumiputera Dari Kementerian Kewangan (Bekalan/Perkhidmatan)	<input type="checkbox"/>	<input type="checkbox"/>
3.	Salinan Sijil Akuan Pembuat Dari Kementerian Kewangan (Bekalan/Perkhidmatan)	<input type="checkbox"/>	<input type="checkbox"/>
4.	Salinan Sijil Taraf Bumiputera Dari Pusat Khidmat Kontraktor (Kerja)	<input type="checkbox"/>	<input type="checkbox"/>
5.	Salinan Sijil Perakuan Pendaftaran Kontraktor Dari CIDB	<input type="checkbox"/>	<input type="checkbox"/>
6.	Salinan Sijil Perolehan Kerja Kerajaan Dari CIDB	<input type="checkbox"/>	<input type="checkbox"/>
7.	Borang Sebut Harga yang telah di isi dengan lengkap (termasuk nilai tawaran dan tempoh siap) dan ditandatangani	<input type="checkbox"/>	<input type="checkbox"/>
8.	Pematuhan Kepada Spesifikasi	<input type="checkbox"/>	<input type="checkbox"/>
9.	Borang Penyerahan Contoh Dan Katalog (jika berkaitan)	<input type="checkbox"/>	<input type="checkbox"/>
10.	Cadangan Penyelenggaraan/Penyenggaraan (jika perlu)	<input type="checkbox"/>	<input type="checkbox"/>
11.	Salinan resit e-Perolehan yang berkuatkuasa	<input type="checkbox"/>	<input type="checkbox"/>
12.	Surat Akuan Pembida	<input type="checkbox"/>	<input type="checkbox"/>
13.	Salinan penyata bulan akaun bank bagi tiga (3) bulan terakhir	<input type="checkbox"/>	<input type="checkbox"/>
14.	Senarai kerja semasa	<input type="checkbox"/>	<input type="checkbox"/>

PENGESAHAN OLEH SYARIKAT

Dengan ini saya mengesahkan bahawa saya telah membaca dan memahami semua syarat-syarat dan terma yang dinyatakan di dalam dokumen sebut harga. Semua maklumat yang dikemukakan adalah benar.

Tandatangan :

Nama :

Jawatan :

Tarikh :

UNTUK KEGUNAAN PEJABAT

Jawatankuasa Pembuka Sebut Harga mengesahkan penerimaan dokumen bertanda kecuali bagi perkara bil.....(jika ada)

Tandatangan :

Nama :

Jawatan :

Tarikh

Tandatangan :

Nama :

Jawatan :

Tarikh

BORANG MAKLUMAT SENARAI KERJA SEMASA

Nama Syarikat : _____

Alamat : _____

Senarai Kerja/projek yang telah dilaksanakan dan sedang dilaksanakan oleh kontraktor bagi tahun 2012 dan 2013 :

TAHUN 2012

Bil	Nama Projek	Tahun	Agensi
		2012	
		2012	
		2012	
		2012	

TAHUN 2013

Bil	Nama Projek	Tahun	Agensi
		2013	
		2013	
		2013	
		2013	

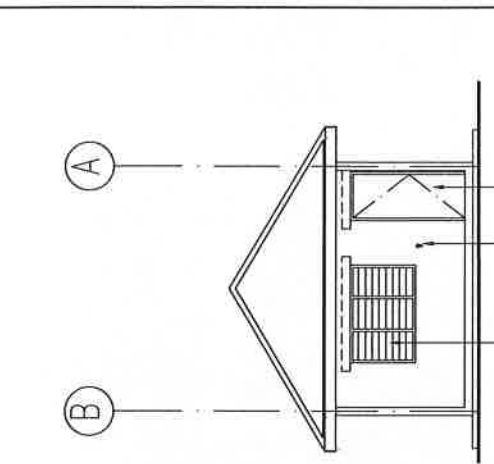

PANDANGAN BELAKANG

bumbung melaldeck warna dan jenis mengikut kelulusan pegawai dgn. rangka bumbung jenis kayu yang dirawat dan diketam mengikut spesifikasi pembekal yg. diluluskan
 4" x 2" kk kekuda jarak 4'-0 c/c
 4" x 2" kk penyokong kekuda
 3" x 2" kk lintang kekuda jarak 3'-0 c/c
 4" x 2" kk pengikat kekuda
 5" x 2" kk alang
 9" x 1" kasau tumpu

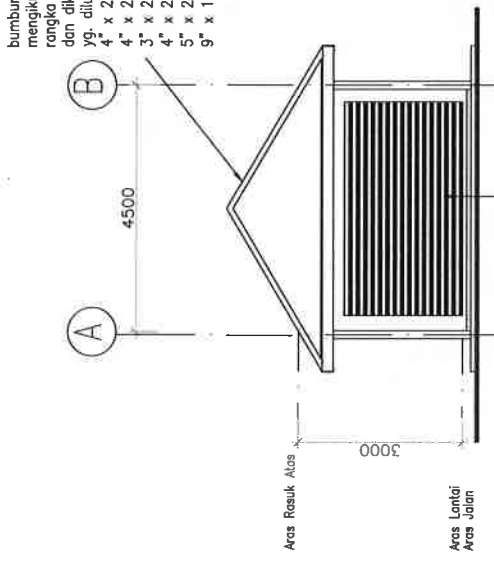

PANDANGAN HADAPAN

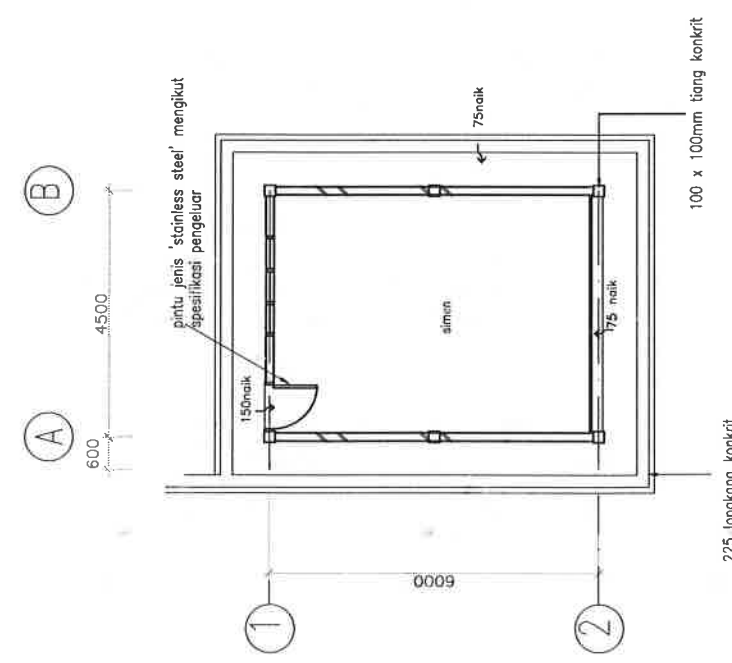

PELAN LANTAI

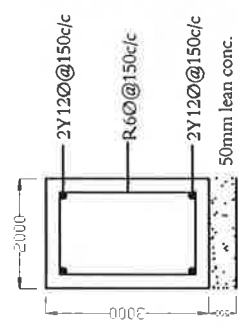

RASUK TANAH

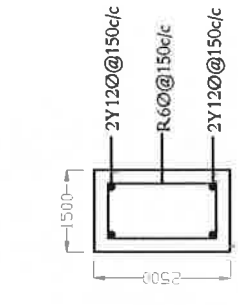

RASUK BUMBUNG

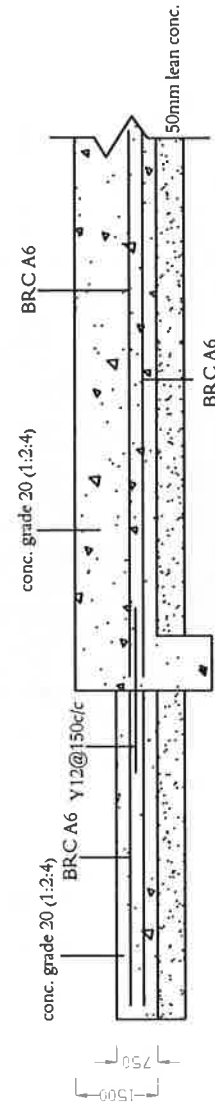

LANTAI KONKRIT

PANDANGAN SISI KANAN

	Pegawai Daerah HAJAH SAODAH BINTI NWAMI	Penolong Jurutera IDA ANWAR BINTI ANUAR	Projek MEMBINA GERAI DI PASAR BISIK KUALA MUDA, PENAGA, PULAU PINANG.(20' x 15')	No. Lukisan
	Ketua Penolong Pegawai Daerah (P) HAKMAL EFFENDI BIN ISHAK	Juruteknik SITI SUHADAH BINTI SULLEH	Perakara PELAN & PANDANGAN	Disemak IDA YAZOD
Pejabat Daerah dan Tanah Seberang Perai Utara Pulau Pinang.	Uukuran seperti tertera	Tarikh MEI 2013	Dilukis SUMADAH	

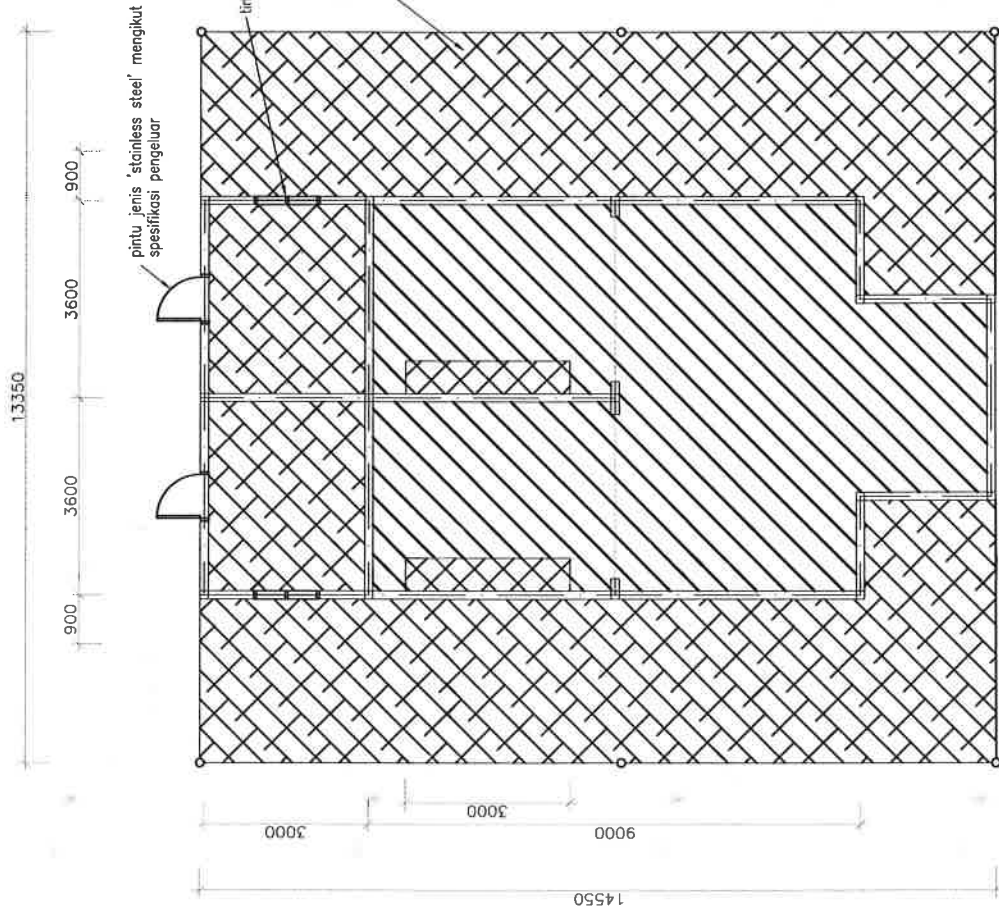

PERINCIAN TABLE TOP

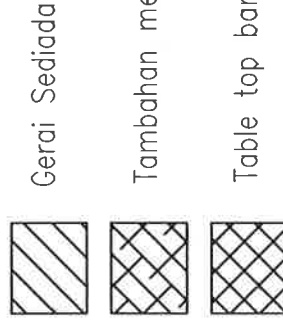

TAMBAHAN GERAI SEDIADA

 Peringkat Daerah dan Tanah Seberang Perai Utara Pulau Pinang.	Pegawai Daerah HAJAH SADIYAH BINTI MAWANI Ketua Penolong Pegawai Daerah (P) HAKMAL EFFENDI BIN ISMAK	Penolong Jurutera IDA ANWAR BINTI ANUAR Juruteknik SITI SUHADAH BINTI SALLEH	Perkara PELAN & PERINCIAN Ukuran sepadan tertera Diseramik SUHADAH	Tarikh JULAI 2013 Diseramik EDY/1620D	Projek NAIKTARAF GERAI DI PASAR BISK KUALA MUDA, PENAGA, PULAU PINANG.	No. Lukisan <table border="1"> <tr> <td></td> <td></td> <td></td> <td></td> <td></td> </tr> </table>					